



●感謝您購買我們的產品，在此向您上萬分謝意。本產品具有數位液晶表示，具有LED夜間背光設計，多功能合一，配線簡易，操作簡易明瞭，使用便利。使用之前，請您務必詳讀並了解下列的注意事項，並且正確安裝、操作。

⚠ 注意事項

- 安裝本產品，請務必參照使用手冊安裝說明，避免安裝錯誤造成損壞，一概由消費者自行負責。
- 取用時請勿拉扯配線，防止有脫落或接觸不良的情形發生。配線端子請勿施以外力破壞或修改。
- 請勿自行拆解或改裝使用手冊沒有說明的部份，以免導致本產品受損。
- 內部檢查或維修，應由本公司或各地經銷商，指定合格服務人員負責。

◎符號說明：

註 表示某些程序步驟，由此註解中更容易了解。

△ 表示某些程序必須注意，以避免影響安裝品質。

⚠ 警告! 表示某些程序必須遵守，以避免傷及本人、他人或車輛。

⚠ 注意! 表示某些程序必須遵守，以避免傷及車輛。



閃爍顯示



恆亮顯示





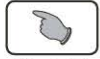





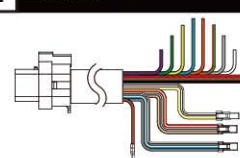
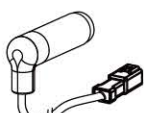
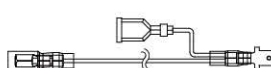

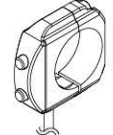

按壓一次



按壓三秒

1-1 配件

<p>1 碼表本體 X1</p> 	<p>2 主配線組 X1</p> 	<p>3 主動式車速訊號感知器 X1</p> 	<p>4 RPM感知訊號線(TYPE A) X1</p> 
<p>5 RPM感知訊號線(TYPE B) X1</p> 	<p>6 溫度感知器訊號線 X1</p> 	<p>7 溫度感知器 X1</p> 	<p>8 碼表開關_手把固定型(雙按鍵) X1組</p> 
<p>9 橡膠墊片 X1</p> 	<p>10 M8/S型車速訊號感知器轉接座 X1</p> 	<p>11 M10/S型車速訊號感知器轉接座 X1</p> 	<p>12 M5X5Lmm螺栓 X2</p> 
<p>13 2.5mm內六角扳手 X1支</p> 	<p>14 碼表固定架 X1</p> 	<p>15 M5XP0.8 止滑六角螺母 X3</p> 	<p>16 3mm內六角扳手 X1</p> 

註 請確認上列配件是否齊全，如果您發現配件不齊全，請盡快與經銷商取得聯繫。

1-2 選購配件

1 L型車速訊號感知器轉接座

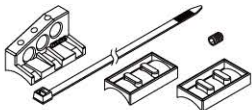

BI003S01

2 溫度感知器轉接螺栓

M12 X P1.5 X 15L
M14 X P1.25 X 15L
M16 X P1.5 X 15L
M18 X P1.5 X 15L
M20 X P1.0 X 15L
M20 X P1.5 X 15L



BG*****

3 溫度感知器三通接頭

M14
M16, M18
M22, M26 mm

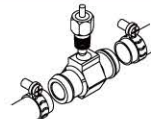

BG0*****

4 含氧感知器訊號線

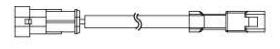

20-c94300a

5 含氧感知器

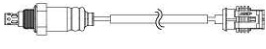

28-bk00210

6 含氧感知器螺絲座



bf003r000e

7 含氧感知器轉接螺栓



ba550r020e

部份配件在某些地區並沒有出售，詳細訊息，請親臨經銷商洽詢。

2-1 配線安裝說明

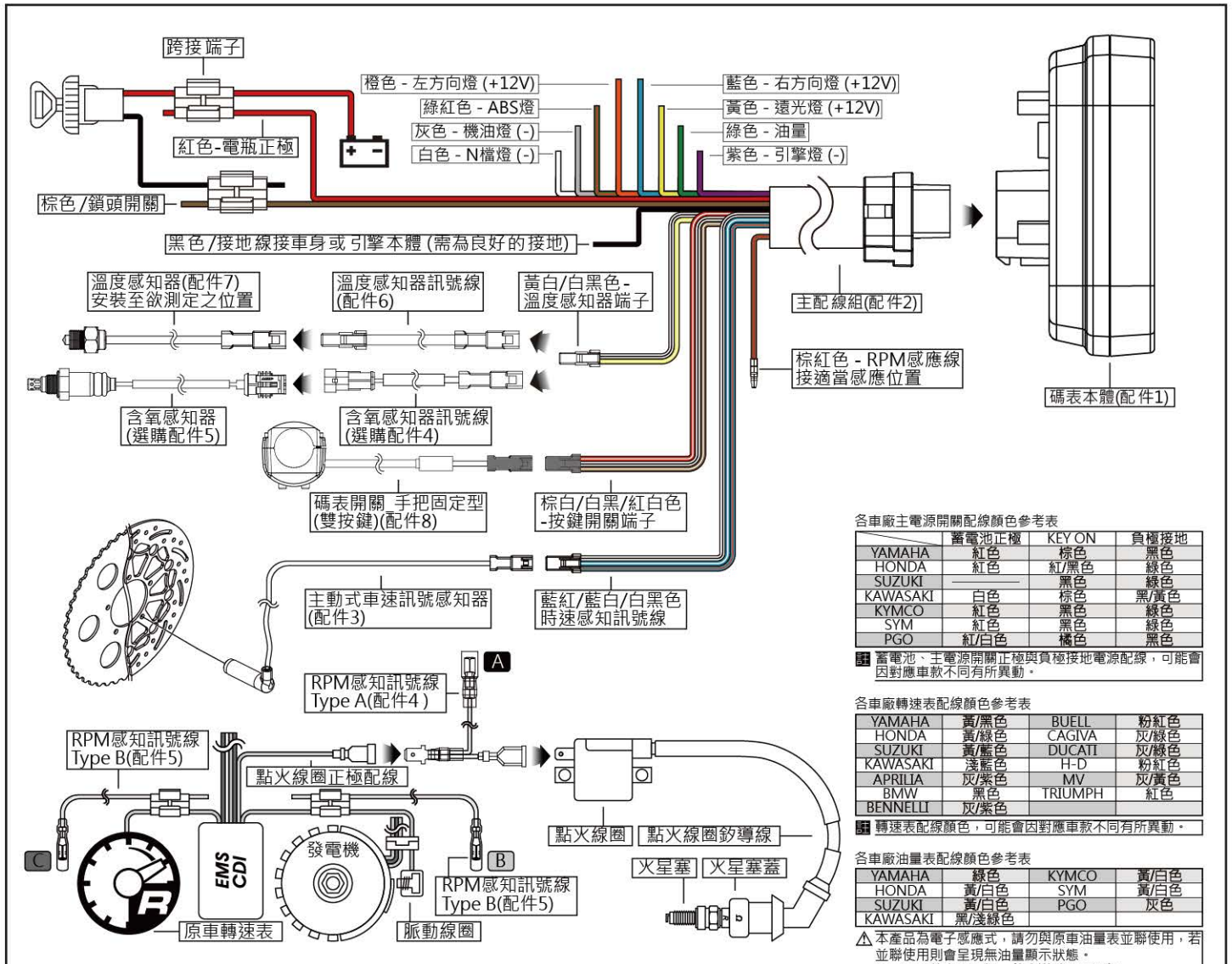

註 安裝紅色與棕色電源線，請務必參照使用手冊配線安裝說明實施配線；如並聯配線，將會導致碼表誤動作。

△ 安裝RPM感應線的方法：

建議同時換上R級火星塞或低阻抗火星塞蓋。

A. 將RPM感應線(Type A)串聯於點火線圈正極與正極配線之間。於多缸車種時，請並聯至其中一個點火線圈正極即可。

B. 將RPM感應線(Type B)並聯於脈動線圈配線上。

C. 將RPM感應線(Type B)並聯於原車轉速表配線上。

安裝RPM感應線的方法，我們的建議依序為C>B>A，遇感應不良或干擾等狀況，請選擇其他的安裝方法。RPM感應線安裝錯誤，將會導致碼表毀損。

2-2 安裝說明

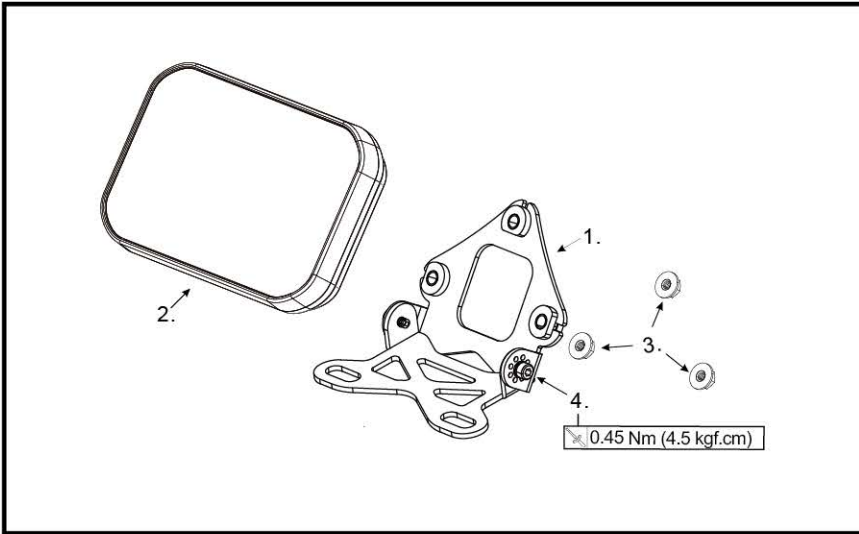

使用時，請依下列敘述進行

1. 碼表固定架 (配件14)
2. 碼表本體 (配件1)
3. M5XP0.8 止滑六角螺母 X3 (配件15)
4. 碼表固定架角度微調螺絲

註 可選擇欲使用視角，調整完畢並旋緊螺絲。

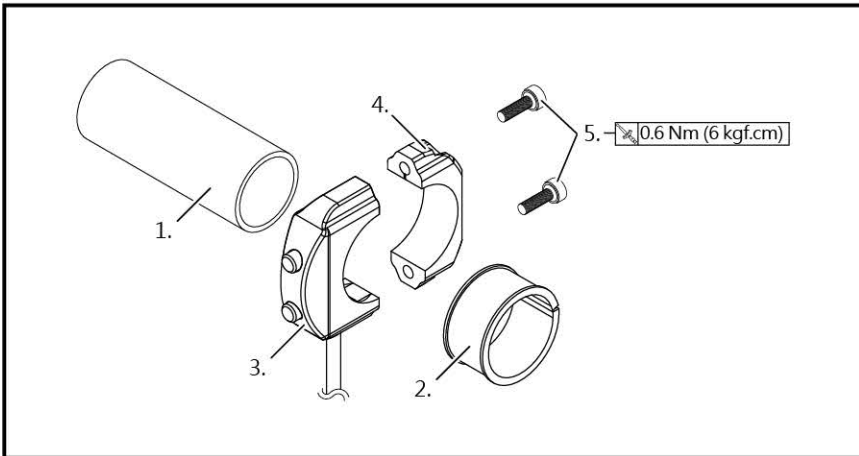

使用時，請依下列敘述進行

1. 把手
2. 橡膠墊片 (配件9)

▲ 注意! 參考下方列表，依照把手外徑，選擇是否多加橡膠墊片。

把手尺寸	使用橡膠墊片
7/8" (22.2 mm)	O
1" (25.4 mm)	X

3. 碼表開關_手把固定型(雙按鍵)-上蓋 (配件8)
4. 碼表開關_手把固定型(雙按鍵)-下蓋 (配件8)
5. M3x12xP0.5 mm 有頭內六角螺絲

▲ 注意! 配線總長度為600 mm，請注意出線孔位置與手把末端距離，避免線長不足。

2-3 含氧感知器安裝說明

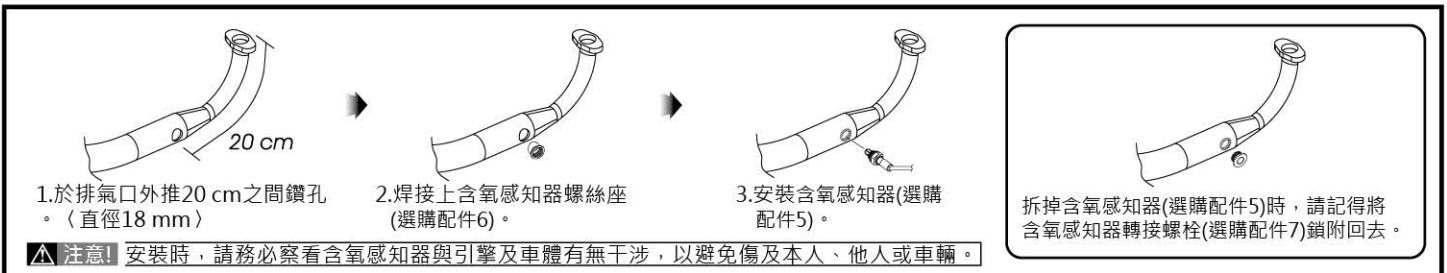

MOTO / SCOOTER S型車速訊號感知器轉接座安裝說明

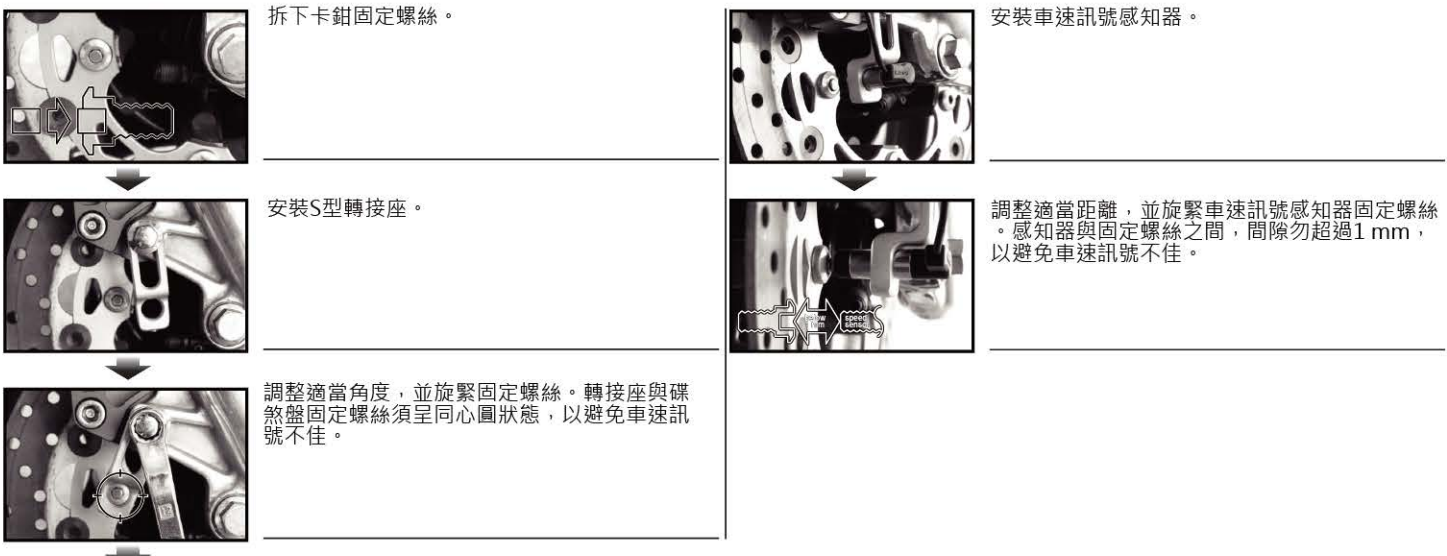

MOTO / SCOOTER L型車速訊號感知器轉接座安裝說明



將L型轉接座與止滑橡膠墊安裝於前避震器前方，調整適當高度及角度。



安裝車速訊號感知器。



使用束帶將L型轉接座與止滑橡膠墊束緊於前避震器上。轉接座與碟煞盤固定螺絲須呈同心圓狀態，以避免車速訊號不佳。



調整適當距離，並旋緊車速訊號感知器固定螺絲。感知器與固定螺絲之間，間隙勿超過1 mm，以避免車速訊號不佳。

借一步說話



感知器可安裝在與速度相關的金屬零件旁，以利偵測車速。

- 例一：前碟煞盤固定螺絲。
- 例二：前碟煞盤—偵測碟煞盤與其間隙。
- 例三：後齒輪盤—偵測齒輪盤與其間隙。
- 例四：後碟煞盤—偵測碟煞盤與其間隙。

我們建議以偵測前碟煞盤固定螺絲方式實施安裝。越多的感應點(單一圈)，速度表的解析度越高。唯本產品的上限為40個訊號(單一圈)。

注意 安裝、設定完畢，請開機並用手轉動輪胎，檢測速度表有無作動及感知器與其他零件有無干涉。如感知器作動正常，在偵測到金屬時，感知器後方出線端的確認燈會亮起。

例一

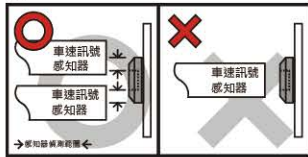

碟煞盤內六角螺絲

中心六角型邊緣至螺絲頭外徑為偵測範圍。

⚠ 偵測中心六角型凹槽(如左圖)，易產生錯誤。

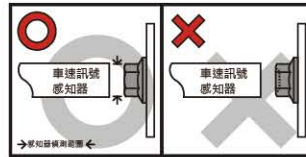

碟煞盤外六角螺絲

中心六角型為偵測範圍。

⚠ 某些外六角螺絲，其六角型中心為凹陷型態(如左圖)，易影響偵測準確性。

例二、四

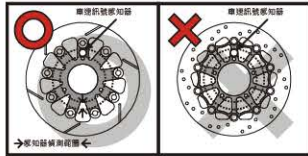

碟煞盤

碟煞盤與其間隙為偵測範圍。

⚠ 某些碟煞盤，其型式為不等距型態(如左圖)，易影響偵測準確性。

例三

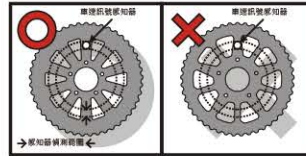

齒輪盤

齒輪盤與其間隙為偵測範圍。

⚠ 某些齒輪盤，其型式為不等距型態(如左圖)，易影響偵測準確性。

3-1 碼表尺寸

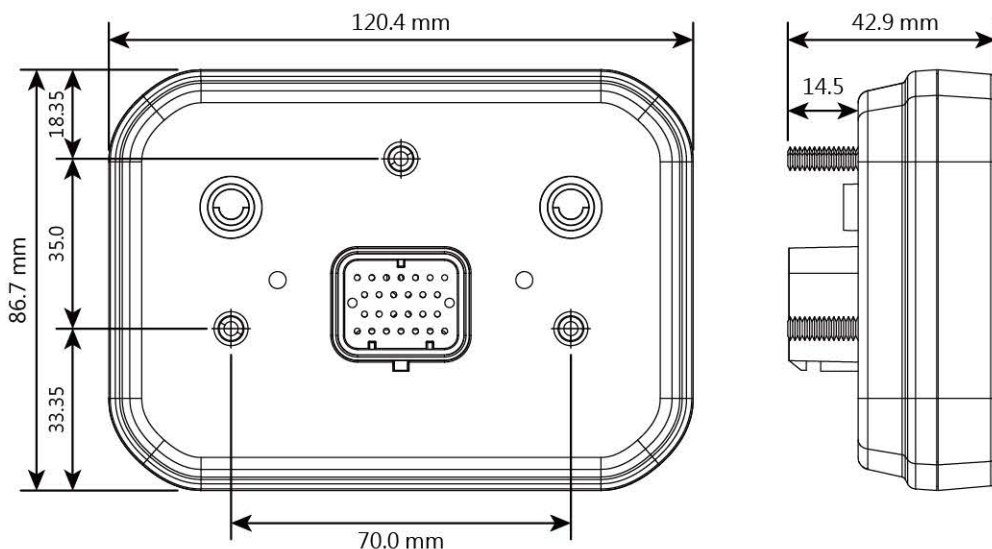

3-2 基本功能說明

超轉警告

- 設定範圍：
1,000~10,000 RPM、1,000~12,000 RPM、
1,000~15,000 RPM、1,000~18,000 RPM、
1,000~20,000 RPM
- 設定單位：100 RPM

油量警告

- 設定範圍：0 ~ 3/6 階
- 設定單位：1階

超溫警告

- 設定範圍：60 ~ 250 °C (140 ~ 482 °F)
- 設定單位：1 °C (°F)

低電壓警告

- 設定範圍：DC 8.0~13.0 V
- 設定單位：DC 0.1 V

高電壓警告

- 設定範圍：DC 13.1~18.0 V
- 設定單位：DC 0.1 V

超速警告

- 設定範圍：30~360 km/h (20~225 MPH)
- 設定單位：1 km/h (MPH)

機油保養里程

- 設定範圍：500 ~ 16,000 km (300~10,000 mile)、OFF
- 設定單位：100 km (mile)

轉速表

- 顯示範圍：
0~10,000 RPM、0~12,000 RPM、
0~15,000 RPM、0~18,000 RPM、
0~20,000 RPM

指示燈

- 複合式警告燈 (紅光)
- 左方向燈 (綠光)
- 機油燈 (紅光)
- ABS燈 (琥珀光)
- 防盜燈 (紅光)
- 右方向燈 (綠光)
- 遠光燈 (藍光)
- 空檔燈 (綠光)
- 引擎燈 (琥珀光)

總里程表

- 顯示範圍：0~999,999 km (mile)之後歸零
- 顯示單位：1 km (mile)

距離表 A、B

- 顯示範圍：0.0~9,999.9 km (mile)可手動歸零
- 顯示單位：0.1 km (mile)

機油里程表

- 顯示範圍：500~16,000 km (300~10,000 mile), OFF
- 顯示單位：1 km (mile)

油量表

- 顯示範圍：6階 (0 ~ 100%)
- 顯示單位：1階 (16.6 %)



光感應

檔位表

- 顯示範圍：-、N、1~最高檔位，
(最高檔位依檔位學習為主)

時速表

- 顯示範圍：0 ~ 360 km/h (0 ~ 225MPH)
- 顯示單位：1 km/h (MPH)可切換

時鐘

- 顯示範圍：00:00 ~ 23:59 (24時制)、
1:00 ~ 12:59 (12時制)

溫度表

- 顯示範圍：0 ~ 250 °C (32 ~ 482 °F)
- 顯示單位：0.1 °C (°F)

空燃比

- 顯示單位：12.1~17.5
- 顯示範圍：0.1

電壓表

- 顯示範圍：DC 8.0~18.0 V
- 顯示單位：DC 0.1 V

3-3 功能、設定說明(碼表)

●時速表	顯示範圍：0 ~ 360 km/h (0 ~ 225 MPH) 顯示單位：1 km/h (MPH)可切換	●時鐘	設定範圍：00:00~23:59 (24時制) 1:00~12:59 (12時制)
○總里程表	顯示範圍：0 ~ 999,999 km (mile)之後歸零 顯示單位：1 km (mile)	●電壓表	顯示範圍：DC 8.0 ~ 18.0 V 顯示單位：DC 0.1 V
○距離表 A、B	顯示範圍：0.0~9,999.9 km (mile)，可手動歸零 設定單位：0.1 km (mile)	○低電壓警告	設定範圍：DC 8.0~13.0 V，低於設定值(含)以下，警告燈亮起 設定單位：DC 0.1 V
○機油保養里程	設定範圍：500 ~ 16,000 km(300~10,000 mile)、OFF 設定單位：100 km(mile)	○高電壓警告	設定範圍：DC 13.1~18.0 V，高於設定值(含)以上，警告燈亮起 設定單位：DC 0.1 V
○超速警告燈	設定範圍：30~360 km/h (20~225 MPH)，高於設定值(含)以上，警告燈亮起 設定單位：1 km/h (MPH)	●目標速度	設定範圍：30 ~ 360 km/h (20 ~ 225 MPH) 設定單位：5 km/h (MPH)
○最高數位速度記錄(MAX)	顯示範圍：0 ~ 360 km/h (0 ~ 225 MPH) 顯示單位：1 km/h (MPH)	●目標距離	設定範圍：50 ~ 1,500 m (1/32 ~ 30/32 mile) 設定單位：50 m (1/32 mile)
○輪胎外徑	設定範圍：300~2,500 mm 設定單位：1 mm	●最高速度	顯示範圍 時速：0 ~ 360 km/h (0 ~ 225 MPH) 距離：0 ~ 999 m (0~3,280 feet) 轉速：0~10,000 RPM、0~12,000 RPM、0~15,000 RPM、0~18,000 RPM、0~20,000 RPM 時間：0~9:59' 99
○感應點	設定範圍：1~40 P 設定單位：1 P	●成績排序方式	設定範圍：依序 (Sequence)、最佳 (Best)
●檔位表	顯示範圍：-、N、1~最高檔位，(最高檔位依檔位學習為主)	●背景顯示	設定範圍：Auto(依據光感應自動切換：環境光亮時白天模式、環境光暗時夜晚模式)、白天模式、夜晚模式
○最高檔位紀錄(MAX)	顯示範圍：-、N、1~最高檔位，(最高檔位依檔位學習為主)	○背光亮度(白天)	設定範圍：3/5~ 5/5(最亮) 設定單位：1/5
●轉速表	顯示範圍：0~10,000 RPM、0~12,000 RPM、0~15,000 RPM、0~18,000 RPM、0~20,000 RPM	○背光亮度(夜晚)	設定範圍：1/5(最暗)~ 5/5(最亮) 設定單位：1/5
○超轉警告	設定範圍：1,000~10,000 RPM、1,000~12,000 RPM、1,000~15,000 RPM、1,000~18,000 RPM、1,000~20,000 RPM 設定單位：100 RPM	○背光顏色	設定範圍：白、橘、黃、綠、藍
○最高轉速紀錄(MAX)	顯示範圍：0~10,000 RPM、0~12,000 RPM、0~15,000 RPM、0~18,000 RPM、0~20,000 RPM	●單位	速度單位：km/h、MPH 溫度單位：攝氏(°C)、華氏(°F)
○行程活塞	設定範圍：0.5、1.0~24.0	●使用電壓	DC 12 V
○波形	設定範圍：Low-Act、High-Act	●工作溫度	-20~ 85 °C
●溫度表	顯示範圍：0 ~ 250.0 °C (32.0 ~ 482.0 °F) 顯示單位：0.1 °C (°F)	○儲存溫度	-30~ 90 °C
○超溫警告燈	設定範圍：60 ~ 250 °C (140 ~ 482 °F)，高於設定值(含)以上，警告燈亮起 設定單位：1 °C (°F)	●本體規格	JIS D 0203 (S2)
○最高溫度紀錄(MAX)	顯示範圍：0 ~ 250 °C (32.0 ~ 482 °F)	●本體尺寸	120.4 x 86.7 x 45.3 mm
●空燃比	顯示範圍：12.1~17.5 顯示單位：0.1 設定範圍：ON、OFF	●本體重量	約 206 g
●油量表	顯示範圍：6階 (0 ~ 100%) 顯示單位：1階(16.6%) 設定範圍：100 Ω、250 Ω、270 Ω、390 Ω、510 Ω、1200 Ω、Switch、Custom、OFF	●指示燈	複合式警告燈 (紅光) ● 左方向燈 (綠光) ⇐ 機油燈 (紅光) ⚠ ABS燈 (琥珀光) ⚠ 防盜燈 (紅光) 🔪 右方向燈 (綠光) ⇒ 遠光燈 (藍光) 🔦 空檔燈 (綠光) N 引擎燈 (琥珀光) ⚠
○油量警告	設定範圍：0 ~ 3/6 階，低於設定值(含)以下，警告燈亮起 設定單位：1階	○光感應	●

註 設計和規格有所變更，恕不另行通知。

3-4 尺寸、功能說明(外接開關)

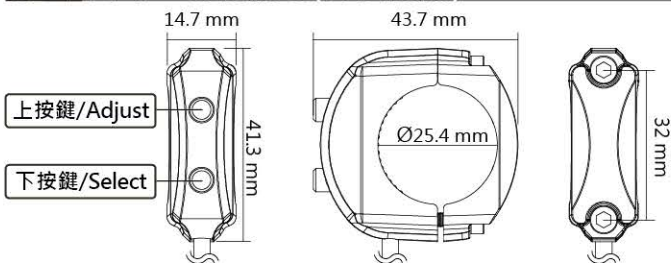

●工作溫度	-20~ 85 °C
○儲存溫度	-30~ 90 °C
●防水等級	JIS D 0203
●本體使用電壓	DC 8 ~ 32V / Max. 50 mA / 1.6W
●本體尺寸	約 43.7 x 41.3 x 14.7 mm
●本體重量	約 39 g

註 碼表外接開關(配件8)適用於 22.2 mm (7/8") & 25.4 mm (1") 手柄。

註 設計和規格有所變更，恕不另行通知。

4 開機畫面切換說明



- 主畫面，按壓上按鍵+下按鍵，切換至紀錄畫面。



- 檢查畫面，按壓上按鍵+下按鍵，回到主畫面。



- 紀錄畫面，按壓上按鍵+下按鍵，切換至檢查畫面。



- 主畫面。



4-1 主畫面切換說明



- 總里程畫面，按壓下按鍵，切換至距離表A畫面。



- 最高紀錄畫面，按壓下按鍵，切換至總里程畫面。



- 按壓下按鍵X3秒，清除所有最高紀錄。



- 距離表A畫面，按壓下按鍵，切換至距離表B畫面。
- 按壓下按鍵X3秒，清除距離表A紀錄。



TRIP A 9999.9 km → TRIP A 0.0 km



- 總里程畫面。

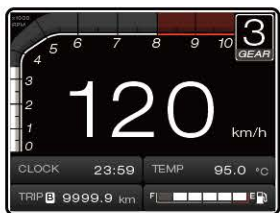

- 距離表B畫面，按壓下按鍵，切換至機油里程畫面。
- 按壓下按鍵X3秒，清除距離表B紀錄。



TRIP B 9999.9 km → TRIP B 0.0 km

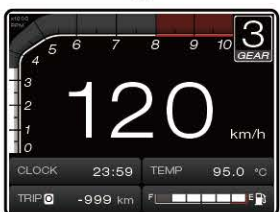

- 機油里程畫面，按壓下按鍵，切換至最高紀錄畫面。
- 按壓下按鍵X8秒，重置機油里程紀錄。



TRIP C -999 km → TRIP C 500 km

- 任一主畫面按壓上按鍵X3秒，進入Clock、Backlight 快速設定。



4-2 紀錄畫面切換說明(目標速度、目標距離、最高速度)



- 主畫面，按壓上按鍵+下按鍵，切換至目標速度紀錄畫面。



- 最高速度紀錄畫面，按壓上按鍵+下按鍵，進入檢查紀錄畫面。



- 目標速度紀錄畫面，按壓上按鍵，切換至目標距離紀錄畫面。

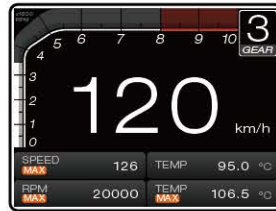

- 檢查畫面。



- 目標距離紀錄畫面，按壓上按鍵，切換至最高速度紀錄畫面。

- 任一紀錄畫面按壓上按鍵X3秒，進入Power Test 快速設定。



4-2-1 目標速度測試說明



- 目標速度紀錄畫面，按壓下按鍵，進入測試畫面。

註 請於車輛停止時，才開始測試。



- 目標速度到達時(0~120 km/h)，計時器會立即停止計時秒(25.03秒)。

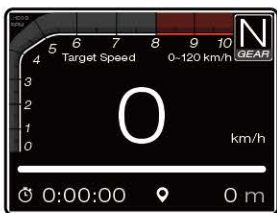

- 測試畫面。
- ⚠警告! 這個功能，請務必至賽車場測試。如在一般公路行駛中使用，不小心的話，恐怕會引起事故。

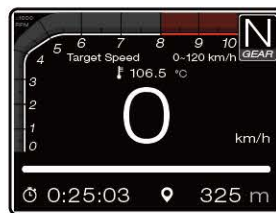

- 速度降為0 km/h(MPH)時自動回到目標速度紀錄畫面。



- 車輛起步時，計時器會立即啟動計時。

註 本產品為數位感應式，車輛起步時，計時器會立即啟動計時。目標速度到達時，計時器會立即停止計時。



- 目標速度紀錄畫面。
- 按壓下按鍵X3秒，清除目標速度記錄。



- 加速中。

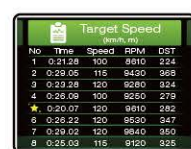

- 按壓上按鍵，取消刪除。
- 按壓下按鍵，確認刪除。

- 刪除成功

4-2-2 目標距離測試說明

No.	Time	Speed	RPM	DST
1	0:21.28	74	9610	300
2	0:29.05	86	9430	500
3	0:23.28	92	9280	500
4	0:26.09	72	9250	350
★	0:19.17	76	8060	300
6	0:26.22	103	9530	650
7	0:29.02	54	6320	350
8	0:25.03	88	5220	500

●目標距離紀錄畫面，按壓下按鍵，進入測試畫面。

註 請於車輛停止時，才開始測試。

No.	Time	Speed	RPM	DST
1	0:21.28	74	9610	300
2	0:29.05	86	9430	500
3	0:23.28	92	9280	500
4	0:26.09	72	9250	350
★	0:19.17	76	8060	300
6	0:26.22	103	9530	650
7	0:29.02	54	6320	350
8	0:25.03	88	5220	500

●測試畫面。

警告! 這個功能，請務必至賽車場測試。如在一般公路行駛中使用，不小心的話，恐怕會引起事故。

No.	Time	Speed	RPM	DST
1	0:21.28	74	9610	300
2	0:29.05	86	9430	500
3	0:23.28	92	9280	500
4	0:26.09	72	9250	350
★	0:19.17	76	8060	300
6	0:26.22	103	9530	650
7	0:29.02	54	6320	350
8	0:25.03	88	5220	500

●車輛起步時，計時器會立即啟動計時。

註 本產品為數位感應式，車輛起步時，計時器會立即啟動計時。目標距離到達時，計時器會立即停止計時。

No.	Time	Speed	RPM	DST
1	0:21.28	74	9610	300
2	0:29.05	86	9430	500
3	0:23.28	92	9280	500
4	0:26.09	72	9250	350
★	0:19.17	76	8060	300
6	0:26.22	103	9530	650
7	0:29.02	54	6320	350
8	0:25.03	88	5220	500

●加速中。

No.	Time	Speed	RPM	DST
1	0:21.28	74	9610	300
2	0:29.05	86	9430	500
3	0:23.28	92	9280	500
4	0:26.09	72	9250	350
★	0:19.17	76	8060	300
6	0:26.22	103	9530	650
7	0:29.02	54	6320	350
8	0:25.03	88	5220	500

●目標距離(100m / 2/32 mile)到達時，計時器會立即停止計時(12.27秒)。

No.	Time	Speed	RPM	DST
1	0:21.28	74	9610	300
2	0:29.05	86	9430	500
3	0:23.28	92	9280	500
4	0:26.09	72	9250	350
★	0:19.17	76	8060	300
6	0:26.22	103	9530	650
7	0:29.02	54	6320	350
8	0:25.03	88	5220	500

●速度降為0 km/h(MPH)時自動回到目標距離紀錄畫面。

No.	Time	Speed	RPM	DST
1	0:21.28	74	9610	300
2	0:29.05	86	9430	500
3	0:23.28	92	9280	500
4	0:26.09	72	9250	350
★	0:19.17	76	8060	300
6	0:26.22	103	9530	650
7	0:29.02	54	6320	350
8	0:25.03	88	5220	500

●目標距離紀錄畫面。

●按壓下按鍵X3秒，清除目標距離紀錄。

No.	Time	Speed	RPM	DST
1	0:21.28	74	9610	300
2	0:29.05	86	9430	500
3	0:23.28	92	9280	500
4	0:26.09	72	9250	350
★	0:19.17	76	8060	300
6	0:26.22	103	9530	650
7	0:29.02	54	6320	350
8	0:25.03	88	5220	500

No.	Time	Speed	RPM	DST
1	0:21.28	74	9610	300
2	0:29.05	86	9430	500
3	0:23.28	92	9280	500
4	0:26.09	72	9250	350
★	0:19.17	76	8060	300
6	0:26.22	103	9530	650
7	0:29.02	54	6320	350
8	0:25.03	88	5220	500

●按壓上按鍵，取消刪除。
●按壓下按鍵，確認刪除。

No.	Time	Speed	RPM	DST
1	0:21.28	74	9610	300
2	0:29.05	86	9430	500
3	0:23.28	92	9280	500
4	0:26.09	72	9250	350
★	0:19.17	76	8060	300
6	0:26.22	103	9530	650
7	0:29.02	54	6320	350
8	0:25.03	88	5220	500

●刪除成功

4-2-3 最高速度測試說明

No.	Time	Speed	RPM	DST
1	0:10.28	74	8610	53
★	0:10.05	86	9430	61
3	0:20.28	92	9280	103
4	0:25.09	102	9250	355
5	0:19.17	72	8060	299
6	0:26.22	103	9530	387
7	0:29.02	54	6320	204
8	0:25.03	88	9220	520

●最高速度紀錄畫面，按壓下按鍵，進入測試畫面。

註 請於車輛停止時，才開始測試。

No.	Time	Speed	RPM	DST
1	0:10.28	74	8610	53
★	0:10.05	86	9430	61
3	0:20.28	92	9280	103
4	0:25.09	102	9250	355
5	0:19.17	72	8060	299
6	0:26.22	103	9530	387
7	0:29.02	54	6320	204
8	0:25.03	88	9220	520

●測試畫面。

警告! 這個功能，請務必至賽車場測試。如在一般公路行駛中使用，不小心的話，恐怕會引起事故。

No.	Time	Speed	RPM	DST
1	0:10.28	74	8610	53
★	0:10.05	86	9430	61
3	0:20.28	92	9280	103
4	0:25.09	102	9250	355
5	0:19.17	72	8060	299
6	0:26.22	103	9530	387
7	0:29.02	54	6320	204
8	0:25.03	88	9220	520

●車輛起步時，計時器會立即啟動計時。

註 最高速度到達時間測試範圍：
速度：0~360 km/h (0~225 MPH)、
距離：0~999 m (0~3280 feet)、
轉速：0~10,000 RPM、0~12,000 RPM、
0~15,000 RPM、0~18,000 RPM、
0~20,000 RPM
計時：0~9'59"99秒。

註 本產品為數位感應式，車輛起步時，行走距離表與計時器會立即啟動計測。最高速度到達時，行走距離表與計時器會立即停止計測。

警告! 本功能速度單位，將會隨著5-2速度單位異動改變。

No.	Time	Speed	RPM	DST
1	0:10.28	74	8610	53
★	0:10.05	86	9430	61
3	0:20.28	92	9280	103
4	0:25.09	102	9250	355
5	0:19.17	72	8060	299
6	0:26.22	103	9530	387
7	0:29.02	54	6320	204
8	0:25.03	88	9220	520

●加速中。

No.	Time	Speed	RPM	DST
1	0:10.28	74	8610	53
★	0:10.05	86	9430	61
3	0:20.28	92	9280	103
4	0:25.09	102	9250	355
5	0:19.17	72	8060	299
6	0:26.22	103	9530	387
7	0:29.02	54	6320	204
8	0:25.03	88	9220	520

●最高速度(100 km/h)到達時，行走距離表(510 m)與計時器(25.65秒)會立即停止計測。

No.	Time	Speed	RPM	DST
1	0:10.28	74	8610	53
★	0:10.05	86	9430	61
3	0:20.28	92	9280	103
4	0:25.09	102	9250	355
5	0:19.17	72	8060	299
6	0:26.22	103	9530	387
7	0:29.02	54	6320	204
8	0:25.03	88	9220	520

●速度降為0 km/h(MPH)時自動回到最高速度紀錄畫面。

Top Speed (km/h, m)				
No	Time	Speed	RPM	DST
1	0:10.28	74	8610	53
★ 2	0:10.05	86	9430	61
3	0:20.28	92	9280	103
4	0:25.09	102	9250	355
5	0:19.17	72	8060	299
6	0:26.22	103	9530	387
7	0:29.02	54	6320	204
8	0:25.03	88	9220	520



- 最高速度紀錄畫面。
- 按壓下按鍵X3秒，清除最高速度紀錄。

Top Speed (km/h, m)				
No	Time	Speed	RPM	DST
1	0:10.28	74	8610	53
★ 2	0:10.05	86	9430	61
3	0:20.28	92	9280	103
4	0:25.09	102	9250	355
5	0:19.17	72	8060	299
6	0:26.22	103	9530	387
7	0:29.02	54	6320	204
8	0:25.03	88	9220	520



Top Speed (km/h, m)				
No	Time	Speed	RPM	DST
1	0:10.28	74	8610	53
★ 2	0:10.05	86	9430	61
3	0:20.28	92	9280	103
4	0:25.09	102	9250	355
5	0:19.17	72	8060	299
6	0:26.22	103	9530	387
7	0:29.02	54	6320	204
8	0:25.03	88	9220	520



Top Speed (km/h, m)				
No	Time	Speed	RPM	DST
Delete Records?				
Abort Delete				
Success!				

- 按壓上按鍵，取消刪除。
- 按壓下按鍵，確認刪除。

● 刪除成功

4-3 檢查畫面切換說明

Main Screen				
SPD	GEAR	CLOCK	TEMP	FULL
120	3	23:59	95.0 °C	125080 km



- 主畫面，按壓上按鍵+下按鍵x2次，切換至檢查畫面。

Main Screen				
SPD	GEAR	CLOCK	TEMP	FULL
120	3	23:59	95.0 °C	125080 km



- 主畫面。

Check Screen				
SPD	GEAR	CLOCK	TEMP	FULL
120	3	23:59	95.0 °C	125080 km
SPEED MAX	126	TEMP	106.5 °C	
RPM MAX	20000	TEMP	106.5 °C	



- 檢查畫面，按壓上按鍵+下按鍵，回到主畫面。
- 按壓下按鍵X3秒，清除所有最高記錄。

Check Screen				
SPD	GEAR	CLOCK	TEMP	FULL
120	3	23:59	95.0 °C	125080 km
SPEED MAX	126	TEMP	106.5 °C	
RPM MAX	20000	TEMP	106.5 °C	



Check Screen				
SPD	GEAR	CLOCK	TEMP	FULL
0	N	00:00	0.0 °C	
SPEED MAX	0	TEMP	0.0 °C	
RPM MAX	0	TEMP	0.0 °C	

5 設定畫面切換說明

- 在主畫面、紀錄畫面、檢查畫面按壓上按鍵+下按鍵X3秒，切換至設定畫面。
- 按壓上按鍵或下按鍵，選擇
- ①時鐘 ②單位(速度、溫度) ③背光(模式、亮度、顏色) ④超速警告 ⑤超轉警告 ⑥超溫警告 ⑦電壓警告 ⑧低油量警告 ⑨機油保養里程 ⑩ABS警告
- ⑪警告燈 ⑫輪胎外徑、感應點 ⑬檔位 ⑭RPM(引擎點火角度、波形、RPM範圍) ⑮油量表阻抗值 ⑯空燃比 ⑰POWER TEST
- ⑱內外部總里程 ⑲碼表資訊。
- 按壓下按鍵X3秒，進入設定功能畫面。
- 在設定畫面，按壓上按鍵X3秒，返回開機畫面。

註 進入設定畫面，如逾3分鐘無按壓按鍵，將自動返回開機畫面。



5-1 時鐘操作設定



- 時鐘畫面，按壓下按鍵x3秒，進入時鐘設定畫面。



- 例：時鐘(分鐘)欲設定為10分。
- 按壓下按鍵，將游標移動至欲設定位階。
- ⚠此時設定值呈閃爍狀態。
- 註 分鐘設定範圍：00~59。
預設值：0。



- 例：時鐘欲設定為12時制。
- 按壓上按鍵，選擇欲設定數值。
- ⚠此時設定值呈閃爍狀態。
- 註 設定範圍：12、24時制。
預設值：24時制。



- 按壓上按鍵，選擇欲設定數值。



- 圖例：時鐘設定值由24時制設定為12時制。
- 按壓下按鍵，進入時鐘調整(小時)設定畫面。



- 圖例：分鐘由0分設定為10分。
- 按壓下按鍵，回到時鐘畫面。



- 例：時鐘(小時)欲設定為下午10時。
- 按壓上按鍵，選擇欲設定數值。
- ⚠此時設定值呈閃爍狀態。
- 註 游標的移動順序：時鐘→分鐘十位數→分鐘個位數。
- 註 時鐘設定範圍：1~12 (12時制)
0~23 (24時制)。
預設值：12(12時制)/0(24時制)。



- 時鐘畫面。



- 圖例：小時由上午12時設定為下午10時。
- 按壓下按鍵，進入時鐘(分鐘)操作設定。



5-2 速度、溫度單位操作設定

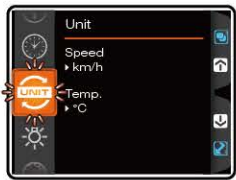

- 單位畫面，按壓下按鍵x3秒，進入速度單位設定畫面。



- 例：溫度單位欲設定為°F(華氏)。
- 按壓上按鍵，選擇欲設定選項。
- ⚠此時設定值呈閃爍狀態。
- 註 設定範圍：°C(攝氏)、°F(華氏)。
預設值：°C(攝氏)。



- 例：速度單位欲設定為MPH。
- 按壓上按鍵，選擇欲設定選項。
- ⚠此時設定值呈閃爍狀態。
- 註 設定範圍：km/h(公里)及MPH(英里)。
預設值：km/h(公里)。



- 圖例：溫度單位由°C(攝氏)設定為°F(華氏)。
- 按壓下按鍵，回到單位畫面。



- 圖例：速度單位由km/h(公里)設定為MPH(英里)。
- 按壓下按鍵，進入單位(溫度)設定畫面。



- 單位畫面。



5-3 背光操作設定(模式、亮度、顏色)

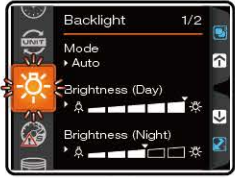

- 背光畫面，按壓下按鍵x3秒，進入背景模式設定畫面。



- 例：背景模式欲設定為夜晚模式。
- 按壓上按鍵，選擇欲設定選項。

⚠ 此時設定值呈閃爍狀態。

註 設定範圍：Auto(依據光感應自動切換-環境光亮時→白天模式、環境光暗時→夜晚模式)、白天模式、夜晚模式。
預設值：Auto。



- 圖例：背景模式由Auto設定為夜晚模式。
- 按壓下按鍵，進入背光亮度(白天)設定畫面。



- 例：背光亮度(白天)欲設定為4(80%)。
- 按壓上按鍵，選擇欲設定數值。

⚠ 此時設定值呈閃爍狀態。

註 設定範圍：3/5階~5/5階(最亮)。設定單位：每階段約20%亮度。
預設值：5/5階(100%)。



- 圖例：背光亮度(白天)由5/5(100%)設定為4/5(80%)。
- 按壓下按鍵，進入背光亮度(夜晚)設定畫面。



- 例：背光亮度(夜晚)欲設定為2/5(40%)。
- 按壓上按鍵，選擇欲設定數值。

⚠ 此時設定值呈閃爍狀態。

註 設定範圍：1/5(最暗)~5/5階(最亮)，需≤背光明暗度(白天)設定值。
設定單位：每階段約20%亮度。
預設值：3/5階(60%)。

註 設定值改變時，背光同時變更亮度。



- 圖例：背光亮度(夜晚)由3/5(60%)設定為2/5(40%)。
- 按壓下按鍵，進入背光顏色設定畫面。



- 例：背光顏色欲設定為藍色。
- 按壓上按鍵，選擇欲設定顏色。

⚠ 此時設定值呈閃爍狀態。

註 顏色切換順序：白色→橘色→黃色→綠色→藍色。

註 預設值：白色。

註 設定值改變時，背光同時變更顏色。



- 圖例：背光顏色由白色設定為藍色。
- 按壓下按鍵，回到背光亮畫面。



- 背光畫面。

5-4 超速警告操作設定



- 超速警告畫面，按壓下按鍵x3秒，進入超速警告設定畫面。



- 例：超速警告欲設定為80 km/h。
- 按壓下按鍵，將游標移動至欲設定位階。

⚠ 此時設定值呈閃爍狀態。

註 設定範圍：30~360 km/h (20~225 MPH)。預設值：60 km/h (38 MPH)。



- 按壓上按鍵，選擇欲設定數值。



- 圖例：超速警告設定值由60 km/h設定為80 km/h。
- 按壓下按鍵，回到超速警告畫面。



- 超速警告畫面。

5-5 超轉警告操作設定



- 超轉警告畫面，按壓下按鍵x3秒，進入超轉警告1(恆亮)設定畫面。



- 例：超轉警告2(閃爍)欲設定為9,000 RPM。
- 按壓下按鍵，將游標移動至欲設定位階。

⚠ 此時設定值呈閃爍狀態。

註 設定範圍：1,000~20,000 RPM。
預設值：8,000 RPM。



- 例：超轉警告1(恆亮)欲設定為10,000 RPM。
- 按壓下按鍵，將游標移動至欲設定位階。

⚠ 此時設定值呈閃爍狀態。

註 設定範圍：1,000~20,000 RPM。
預設值：9,000 RPM。



- 按壓上按鍵，選擇欲設定數值。



- 按壓上按鍵，選擇欲設定數值。



- 圖例：超轉警告2(閃爍)設定值由8,000 RPM設定為9,000 RPM。
- 按壓下按鍵，回到超轉警告畫面。



- 圖例：超轉警告1(恆亮)設定值由9,000 RPM設定為10,000 RPM。
- 按壓下按鍵，進入超轉警告2(閃爍)設定畫面。



- 超轉警告畫面。

5-6 超溫警告操作設定



- 超溫警告畫面，按壓下按鍵x3秒，進入超溫警告設定畫面。



- 圖例：超溫警告設定值由90 °C設定為120 °C。
- 按壓下按鍵，回到超溫警告畫面。



- 例：超溫警告欲設定為120 °C。
- 按壓下按鍵，將游標移動至欲設定位階。

⚠ 此時設定值呈閃爍狀態。

註 設定範圍：60 ~ 250 °C (140 ~ 482 °F)。
預設值：90 °C(194 °F)。



- 超溫警告畫面。



- 按壓上按鍵，選擇欲設定數值。

5-7 電壓警告操作設定

 ●電壓警告畫面，按壓下按鍵x3秒，進入低電壓警告設定畫面。

 ●例：低電壓警告欲設定為DC 11.0 V。
●按壓上按鍵，選擇欲設定數值。
⚠此時設定值呈閃爍狀態。
註 設定範圍：DC 8.0~13.0 V。
預設值：DC 11.5 V。

 ●圖例：低電壓設定值由DC 11.5 V設定為DC 11.0 V。
●按壓下按鍵，進入高電壓警告設定畫面。

 ●例：高電壓警告欲設定為DC 16.0 V。
●按壓上按鍵，選擇欲設定數值。
⚠此時設定值呈閃爍狀態。
註 設定範圍：DC 13.1~18.0 V。
預設值：DC 15.0 V。

 ●圖例：高電壓設定值由DC 15.0 V設定為DC 16.0 V。
●按壓下按鍵，回到電壓警告畫面。

 ●電壓警告畫面。

5-8 低油量警告操作設定

 ●低油量警告畫面，按壓下按鍵x3秒，進入低油量警告設定畫面。

 ●例：低油量欲設定為3/6 格。
●按壓上按鍵，選擇欲設定數值。
⚠此時設定值呈閃爍狀態。
註 設定範圍：0/6 ~ 3/6 格。
預設值：1/6 格。

 ●圖例：低油量設定值由1/6 格設定3/6格。
●按壓下按鍵，回到低油量警告畫面。

 ●低油量警告畫面。

5-9 機油保養里程操作設定

 ●機油保養里程畫面，按壓下按鍵x3秒，進入機油保養里程設定畫面。

 ●按壓上按鍵，選擇是否開啟機油保養里程功能。
●選擇ON，進入機油保養里程設定畫面。
⚠此時設定值呈閃爍狀態。
註 設定範圍：ON、OFF。
預設值：ON。

 ●例：機油保養里程欲設定為12,000 km。
●按壓下按鍵，將游標移動至欲設定位階。
⚠此時設定值呈閃爍狀態。
註 設定範圍：500 ~ 16,000 km (300~10,000 mile)。
預設值：500 km(300 mile)。

 ●按壓上按鍵，選擇欲設定數值。

 ●圖例：機油保養里程由500 km設定為12,000 km。
●按壓下按鍵，回到機油保養里程畫面。

 ●機油保養里程畫面。

5-10 ABS 警告操作設定



- ABS警告畫面，按壓下按鍵x3秒，進入ABS警告設定畫面。



- 按壓下按鍵，回到ABS警告畫面。



- 按壓上按鍵，選擇是否開啟ABS警告功能。

⚠此時設定值呈閃爍狀態。

註 設定範圍：ON、OFF。

預設值：ON。

⚠選擇ON時，ABS 警告燈亮起。



- ABS警告畫面。



5-11 警告燈操作設定



- 警告燈畫面，按壓下按鍵x3秒，進入警告燈設定畫面。



- 按壓下按鍵，回到警告燈畫面。



- 按壓上按鍵，選擇欲設定選項。

- 按壓下按鍵，確認選項。

⚠此時設定值呈閃爍狀態。

註 設定範圍：OFF、Slow Flash、Steady、Fast Flash。

預設值：

1. Overspeed：OFF
2. Shift Light 1：OFF
3. Shift Light 2：OFF
4. Temp Warning：OFF
5. Volt Warning：OFF
6. Low Fuel Warning：OFF
7. Trip oil：OFF

註 Priority(優先順序)設定範圍：

1. FF > S > SF、2. FF > SF > S、
3. S > FF > SF、4. S > SF > FF、
5. SF > FF > S、6. SF > S > FF

預設值：FF > S > SF

※ FF=Fast Flash、S=Steady、SF=Slow Flash



- 警告燈畫面。



5-12 輪胎外徑、感應點操作設定

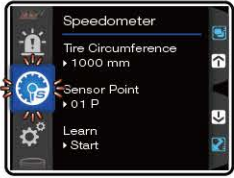

● 輪胎外徑、感應點畫面，按壓**下按鍵**x3秒，進入輪胎外徑、感應點設定畫面。

注意!

- 設定前，請確實丈量使用車輛輪外徑(以有安裝感應器的輪胎為主)。並確認感應點數量。
- 設定時，請務必輸入正確之輪胎外徑值及感應點數量，否則將影響速度表輸出品質。

⚠ 請於更換不同輪胎尺寸時，重新設定本功能。

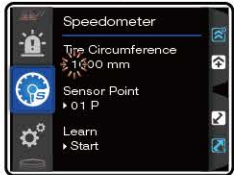

● 例：輪胎外徑欲設定為1,300 mm。
● 按壓**下按鍵**，將游標移動至欲設定位階。

⚠ 此時設定值呈閃爍狀態。

註 設定範圍：300~2,500 mm。
預設值：1,000 mm。

借一步說話



● 您可以運用皮尺，以風嘴頭為起點、終點，實地測量輪胎外徑值。

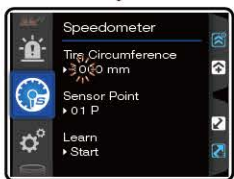
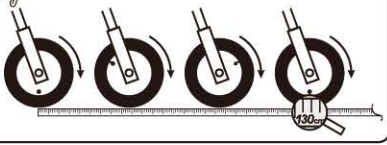

● 按壓**上按鍵**，選擇欲設定數值。

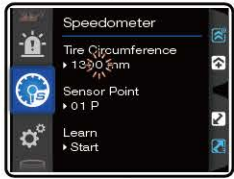

● 圖例：輪胎外徑設定值由1,000 mm 設定為1,300 mm。
● 按壓**下按鍵**，進入感應點設定畫面。



● 例：感應點欲設定為06 P。

● 按壓**下按鍵**，將游標移動至欲設定位階。

⚠ 此時設定值呈閃爍狀態。

註 設定範圍：01 P~40 P。
預設值：01 P。



● 按壓**上按鍵**，選擇欲設定數值。



● 圖例：感應點設定值由01 P設定為06 P。

● 按壓**下按鍵**，進入學習模式設定畫面。



● 按壓**上按鍵**，啟動學習模式。



● 請騎乘1 km(1 mile)，到達後，按壓**下按鍵**X3秒，完成學習並回到輪胎外徑、感應點畫面。

● 按壓**上按鍵**X3秒，取消學習。

註 單位設定為mile狀態下，請騎乘1mile。

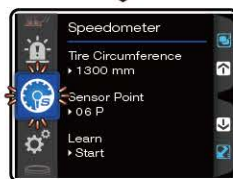

● 輪胎外徑、感應點畫面。

5-13 檔位操作設定

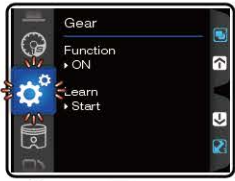

● 檔位畫面，按壓下按鍵x3秒，進入檔位設定畫面。



● 例：檔位顯示欲設定為ON(開啟)。
● 按壓上按鍵，選擇欲設定選項。

⚠ 此時設定值呈閃爍狀態。

註 設定範圍：ON(開啟)、OFF(關閉)。
預設值：ON(開啟)。

註 選擇OFF，即回到檔位畫面。



● 圖例：檔位顯示設定為ON(開啟)。
● 按壓下按鍵，進入檔位學習設定畫面。



● 按壓上按鍵，啟動檔位學習。

註 進入學習模式，依時速和轉速去判斷檔位。



● 檔位學習設定畫面。

⚠ 注意! 設定前，請確實將機車設定在空檔狀態，以避免偵測錯誤。

⚠ 注意! 碼表顯示Fail警告表示檔位偵測錯誤，誤請重新執行檔位學習步驟。

⚠ 注意! 若不要檔位學習，按壓Adjust鍵X3秒，即可取消檔位學習。

● 當顯示N→1檔時，請將機車檔位打入1檔並開始騎乘，訊號偵測出正確1檔後會顯示1→2此時請將機車檔位打入2檔。



1 → 2 ○ 請將機車檔位打入2檔。

2 → 3 ○ 請將機車檔位打入3檔。

3 → 4 ○ 請將機車檔位打入4檔。

4 → 5 ○ 請將機車檔位打入5檔。

5 → 6 ○ 請將機車檔位打入6檔。



● 若機車檔位最高到6檔，請在第6檔學習完成後，將車輛停下來等待數秒後，即自動結束學習，並回到檔位畫面。



● 檔位畫面。

5-14 RPM(引擎點火角度、波形、RPM範圍)

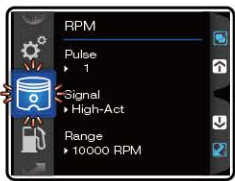

● RPM畫面，按壓下按鍵x3秒，進入引擎點火角度設定畫面。

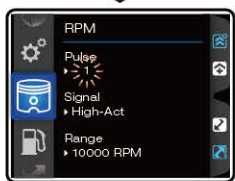

● 例：引擎為四行程四汽缸(4C-4P)，查核對照表其設定值 2.0。
● 按壓上按鍵，選擇欲設定選項。

⚠ 此時設定值呈閃爍狀態。

註 設定範圍：P-0.5、1~24。

預設值：1.0。

設定值	引擎行程、汽缸數	點火角度與次數
0.5	4C-1P	引擎每運轉720°產生1個點火信號
1.0	2C-1P 4C-2P	引擎每運轉360°產生1個點火信號
2.0	2C-2P 4C-4P	引擎每運轉360°產生2個點火信號
3.0	2C-3P 4C-6P	引擎每運轉360°產生3個點火信號
4.0	2C-4P 4C-8P	引擎每運轉360°產生4個點火信號
5.0	4C-10P	引擎每運轉360°產生5個點火信號
6.0	2C-6P 4C-12P	引擎每運轉360°產生6個點火信號

⚠ 注意! 部分四行程單缸引擎為360°點火一次，設定方式與二行程單缸引擎相同。



● 圖例：引擎點火角度設定值由1.0設定為2.0。

● 按壓下按鍵，進入波形設定畫面。



● 例：波形預設定為Low-Act(低波形)。

● 按壓上按鍵，選擇欲設定選項。

⚠ 此時設定值呈閃爍狀態。

註 設定範圍：High-Act(高波形)、

Low-Act(低波形)。

預設值：High-Act(高波形)。

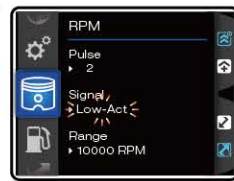

● 圖例：波形設定值由High-Act(高波形)設定為Low-Act(低波形)。

● 按壓下按鍵，進入RPM範圍設定畫面。



● 例：RPM範圍欲設定為15000 RPM。

● 按壓上按鍵，選擇欲設定選項。

⚠ 此時設定值呈閃爍狀態。

註 設定範圍：10000 RPM、12,000 RPM、

15000 RPM、18000 RPM、20,000 RPM

預設值：10000 RPM。



● 圖例：RPM範圍設定值由10000 RPM設定為15000 RPM。

● 按壓下按鍵，回到RPM畫面。

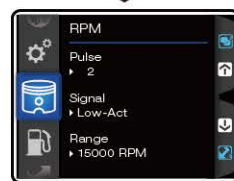

● RPM畫面。

5-15-1 油量表阻抗值(Ω)操作設定

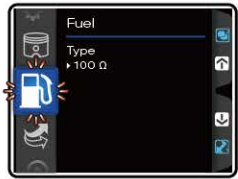

- 油量表阻抗值畫面，按壓下按鍵x3秒，進入油量表阻抗值設定畫面。



- 例：車輛為YAMAHA FORCE 155，經查詢維修手冊，其設定值為270 Ω 。
 - 按壓上按鍵，選擇欲設定數值。
 - ⚠此時設定值呈閃爍狀態。
- 註 設定範圍：100 Ω 、250 Ω 、270 Ω 、390 Ω 、510 Ω 、1200 Ω 、Switch(油量開關)、Custom(使用者自訂)、OFF。
預設值：100 Ω 。
- 註 若設定為Custom，將進入5-15-2(手動設定)與5-15-3(自動設定)。



- 圖例：油量表阻抗值由100 Ω 設定為270 Ω 。
- 按壓下按鍵，回到油量表阻抗值畫面。



- 油量表阻抗值畫面。

5-15-2 油量表阻抗值(手動設定)



- 按壓下按鍵X2次，進入手動設定畫面。



- 例：最低油量欲設定為90 Ω 。
- 按壓下按鍵，將游標移動至欲設定位階。
- ⚠此時設定值呈閃爍狀態。



- 按壓上按鍵，選擇欲設定數值。



- 圖例：最低油量由80 Ω 設定為90 Ω 。
- 按壓下按鍵X2次，進入最高油量阻抗值設定畫面。



- 例：最高油量欲設定為10 Ω 。
- 按壓下按鍵，將游標移動至欲設定位階。
- ⚠此時設定值呈閃爍狀態。



- 按壓上按鍵，選擇欲設定數值。



- 圖例：最高油量設定為10 Ω 。
- 按壓下按鍵，回到油量表阻抗值畫面。

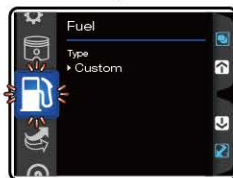

- 油量表阻抗值畫面。

5-15-3 油量表阻抗值(自動偵測操作設定)



- 按壓下按鍵，進入自動偵測設定畫面。

注意!

- 設定前，請確認汽油為最低油量位置。
- 靜置車輛，並等待數秒讓油面平穩後，進行自動偵測最低油量阻抗值。

借一步說話



- 汽油油面感知器浮筒於最低位置(液面)，按壓上按鍵測得最低油量阻抗值(90 Ω)。

最低位置



- 圖例：自動偵測最低油量為90 Ω。
- 按壓下按鍵x5次，進入最高油量阻抗值自動偵測設定畫面。

借一步說話



- 汽油油面感知器浮筒於最高位置(液面)，按壓上按鍵測得最高油量阻抗值(10 Ω)。

最高位置



- 圖例：自動偵測最高油量為10 Ω。
- 按壓下按鍵x5次，回到油量阻抗值畫面。



- 油量阻抗值畫面。

5-16 空燃比操作設定



- 空燃比畫面，按壓下按鍵x3秒，進入空燃比設定畫面。

註 欲使用空燃比功能，需加裝相關配件、配線。

! If turn on AFR function, Thermometer will turn off.

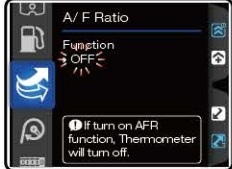

- 按壓上按鍵，選擇是否開啟空燃比功能。

注意! 此時設定值呈閃爍狀態。

註 設定範圍：ON、OFF。
預設值：OFF。

注意! 如果開啟空燃比功能，溫度表將會自動關閉。



- 按壓下按鍵，回到空燃比畫面。

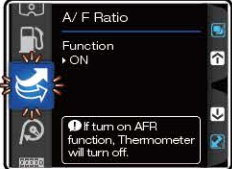

- 空燃比畫面。

5-17 Power Test 操作設定



- Power Test畫面，按壓下按鍵x3秒，進入Power Test設定畫面。



- 例：目標速度欲設定為110 km/h。
- 按壓上按鍵，選擇欲設定數值。

注意! 此時設定值呈閃爍狀態。

註 設定範圍：30~360 km/h (20~225 MPH)。
預設值：50 km/h (30 MPH)。



- 圖例：目標速度由50 km/h設定為110km/h。
- 按壓下按鍵，進入目標距離設定畫面。



- 例：目標距離欲設定為100 m。
- 按壓上按鍵，選擇欲設定數值。

注意! 此時設定值呈閃爍狀態。

註 設定範圍：50~1,500 m (1/32~30/32 mile)。
預設值：50 m (1/32 mile)。



- 圖例：目標距離由50 m設定為100 m。
- 按壓下按鍵，進入成績排序設定畫面。



- 例：Power Test 成績排序欲設定為Best(最佳)。
- 按壓上按鍵，選擇欲設定選項。

注意! 此時設定值呈閃爍狀態。

註 設定範圍：Sequence(依序)、Best(最佳)。
預設值：Sequence(依序)。



- 圖例：成績排序由Sequence(依序)設定為Best(最佳)。
- 按壓下按鍵，回到Power Test畫面。



- Power Test畫面。

5-18 內外部總里程操作設定

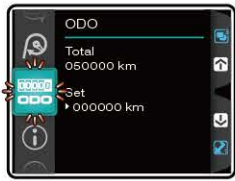

● 總里程畫面，按壓下按鍵x3秒，進入外部總里程設定畫面。

⚠ 內部總里程檢視，使用者無法調整或清除。

註 顯示範圍：0~999,999 km (mile)。



● 圖例：外部總里程設定值由0 km設定為12,500 km。

● 按壓下按鍵，回到總里程畫面。



● 例：外部總里程欲設定為12,500 km。

● 按壓下按鍵，將游標移動至欲設定位階。

⚠ 此時設定值呈閃爍狀態。

註 游標的移動順序：十萬→萬→千→百→十→個位數。

註 設定範圍：0~999,999 km (mile)。



● 總里程畫面。



● 按壓上按鍵，選擇欲設定數值。

5-19 碼表資訊操作設定



● 碼表資訊畫面，按壓下按鍵x3秒，進入碼表資訊畫面設定畫面。



● 按壓下按鍵，確認重置。

● 按壓上按鍵，取消重置。



● 例：欲將碼表重置（出廠設置）。

● 按壓上按鍵，進行重置。

⚠ 此時設定值呈閃爍狀態。

註 軟體版本檢視，使用者無法調整或清除。

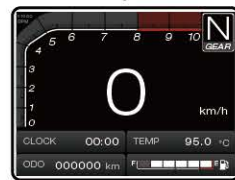

● 重置成功，回到初次使用開機畫面。

6 故障排除基本事項

操作或功能有故障的時候，請先檢查下列項目。如果仍無法正常操作的話，請再與經銷商或本公司聯絡。

症狀	原因/檢查	症狀	原因/檢查
將開關轉到ON的時候，碼表沒有顯示。	<ul style="list-style-type: none"> ● 可能是沒有電源的供給。 → 請確認配線是否確實接好。配線和保險絲沒有斷線。 → 蓄電池壞掉或蓄電池不足12V。如果蓄電不到12V，螢幕可能沒辦法顯示。 	空燃比沒有顯示或顯示錯誤。	<ul style="list-style-type: none"> ● 可能是設定錯誤。 → 請檢查5-16空燃比操作設定。
碼表顯示出現錯誤的時候。	<ul style="list-style-type: none"> ● 蓄電池的電壓可能不足。 → 請確認蓄電池的電壓是否是12V以上。 	油量表沒有顯示或顯示錯誤。	<ul style="list-style-type: none"> ● 可能是沒油了。 → 請檢查油箱。 ● 可能是配線沒有接好。 → 請確認配線是否安裝良好。 ● 可能設定錯誤。 → 請檢查設定選單，油量各項設定是否正確。
速度表沒有顯示或顯示錯誤。	<ul style="list-style-type: none"> ● 速度感應線可能沒有安裝好。 → 請確認速度感應線是否正確安裝及有無斷線。 ● 可能是設定錯誤。 → 請檢查5-12輪胎外徑值、感應點操作設定。 	時鐘顯示錯誤。	<ul style="list-style-type: none"> ● 可能是設定錯誤。 → 請檢查設定選單，時鐘各項設定是否正確。 ● 可能是電源線接反了。 → 請檢查紅色正極電源線是否接於永久電源或蓄電池(DC 12V)、棕色正極電源線是否接於主電源開關(DC 12V)。
轉速表沒有顯示或顯示錯誤。	<ul style="list-style-type: none"> ● RPM感應線可能沒有安裝好。 → 請確認RPM感應線是否正確安裝及有無斷線。 ● 可能是沒有換裝R級的火星塞。 ● 可能設定錯誤。 → 請檢查5-14引擎點火角度、波形操作設定。 	電壓沒有顯示或顯示錯誤。	<ul style="list-style-type: none"> ● 可能是配線沒有接好。 → 請檢查配線有無斷線或脫落。
溫度計沒有顯示或顯示錯誤。	<ul style="list-style-type: none"> ● 可能是溫度感知器訊號線沒有接好。 → 請檢查溫度感知器訊號線有無斷線或脫落。 ● 可能是設定錯誤。 → 請檢查5-6超溫警告操作設定。 	碼表指示燈不顯示。	<ul style="list-style-type: none"> ● 可能是配線沒有接好。 → 請確認配線是否安裝良好。

※以上的檢查，如都沒有辦法解決的話，可能真的故障了，請與經銷商或本公司聯絡。