



● 感謝您購買KOSO 產品，在此向您致上萬分謝意。使用之前，請您務必詳讀並了解列注意事項，並且正確安裝、操作。

**▲ 注意事項**

- 安裝本產品，請務必參照使用說明書安裝，避免安裝錯誤造成損壞，一概由消費者自行負責。
- 請務必使用正確、標準工具拆卸與安裝。
- 請勿自行拆解或改裝，使用說明書沒有說明的部分，以免導致本產品受損。
- 內部檢查或維修，應由本公司或各地經銷商，指定合格服務人員負責。

◎ 符號說明：

☞ 表示某些程序步驟，由此註解中更容易了解。

☞ 表示引擎機油。

⚠ 注意安裝！請確實鎖緊螺絲後再發動引擎。

📖 詳細閱讀！表示對使用說明書內容不了解時，請詢問具有相關知識的專業人員。

重量：約1187公克

材質：鋁合金、鋼

**1 配件**

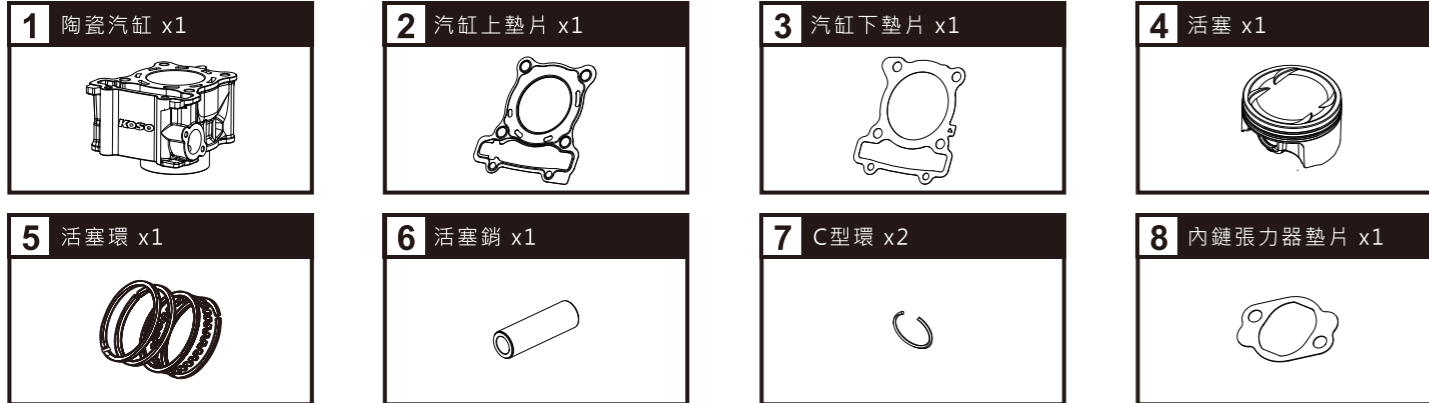

☞ 請確認上列配件是否齊全，如果您發現配件不齊全，請盡快與經銷商取得聯繫。

**2-1 汽缸和活塞拆卸與安裝分解說明**

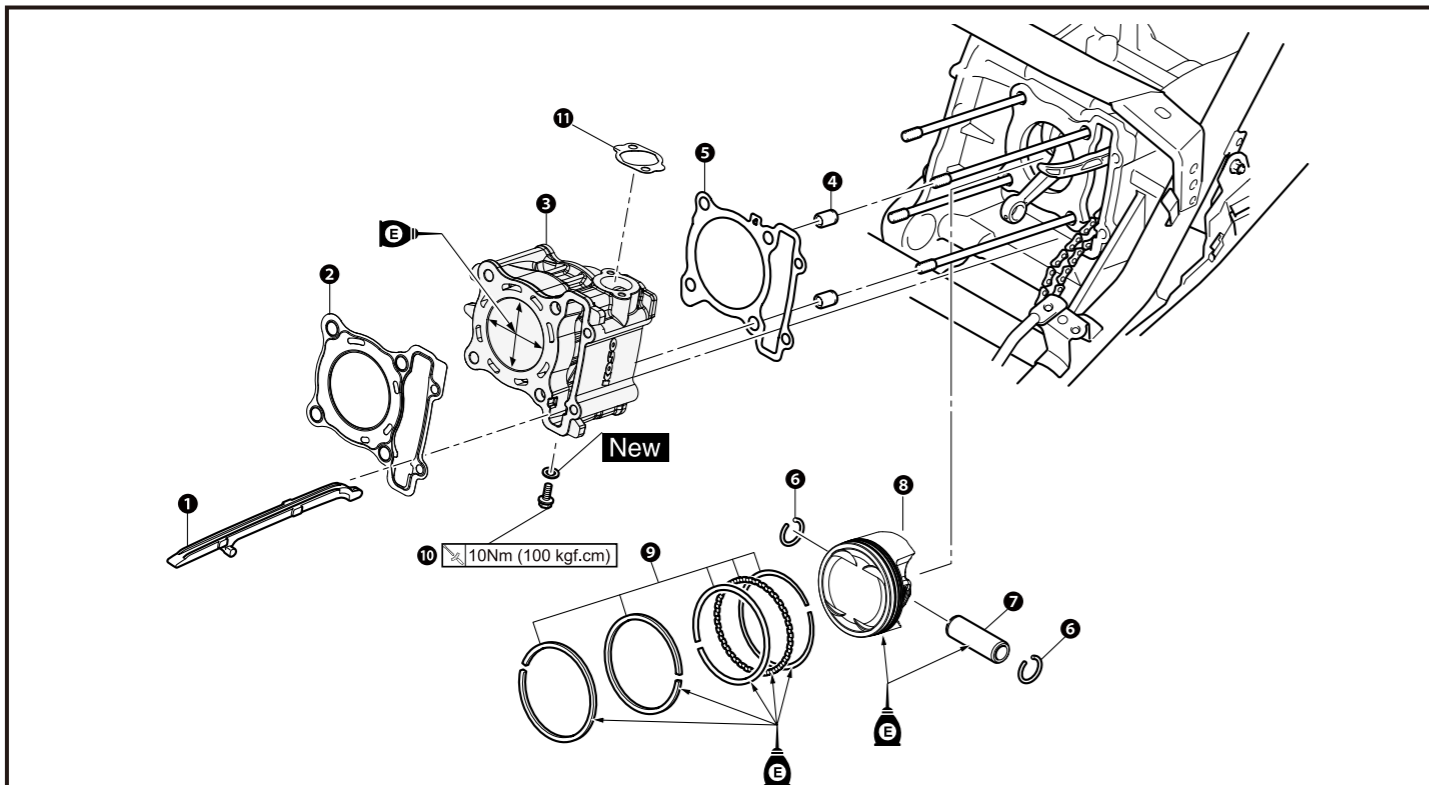

拆卸時，請依下列順序進行

- |                |               |                  |            |
|----------------|---------------|------------------|------------|
| 1 正時鏈條導件 (排氣側) | 2 汽缸上墊片 (配件2) | 3 陶瓷汽缸 (配件1)     | 4 原廠定位銷    |
| 5 汽缸下墊片 (配件3)  | 6 C型環 (配件7)   | 7 活塞銷 (配件6)      | 8 活塞 (配件4) |
| 9 活塞環 (配件5)    | 10 冷卻水排水螺栓    | 11 內鏈張力器墊片 (配件8) |            |

⚠ 請拆下整顆引擎及汽缸頭，以利進行汽缸本體更換作業。

⚠ 安裝前，請塗抹潤滑油於汽缸壁上，可以避免汽缸不必要的刮傷或損壞。

☞ 請參照圖示順序進行拆卸作業。安裝時，請依拆卸相反順序進行。

☞ 引擎機油。

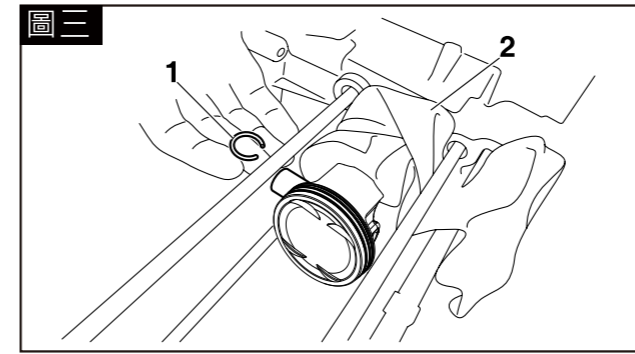
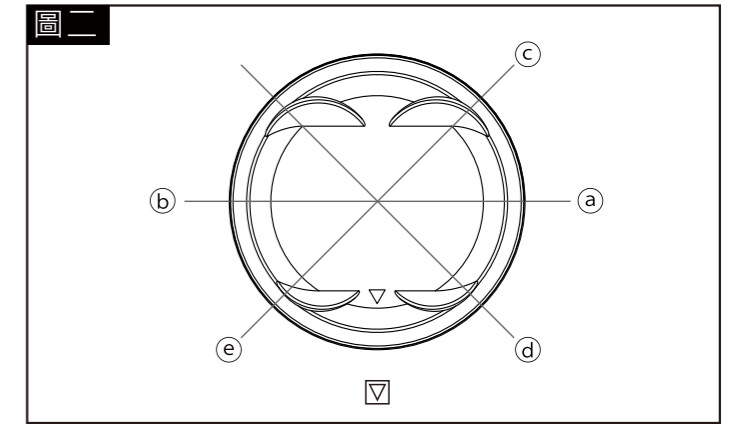
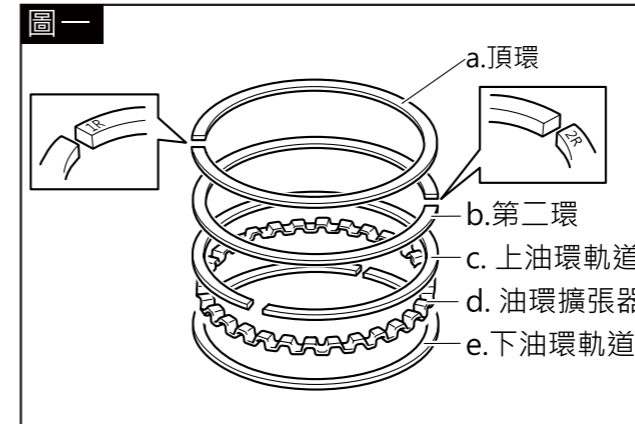

- ⚠ 請將活塞環上的記號面朝上(圖一)，並將活塞環缺口相互交叉對正(圖二)。
- ☞ 安裝時，請確認活塞上的三角形記號(▽)，務必朝向汽缸排氣側(圖二)。
- ⚠ 注意！安裝C型環(1)前，請用乾淨的布蓋在曲軸箱開口處(2)，避免彈入曲軸箱內，造成不必要的損壞(圖三)。

**2-2 正時齒輪調整操作說明**

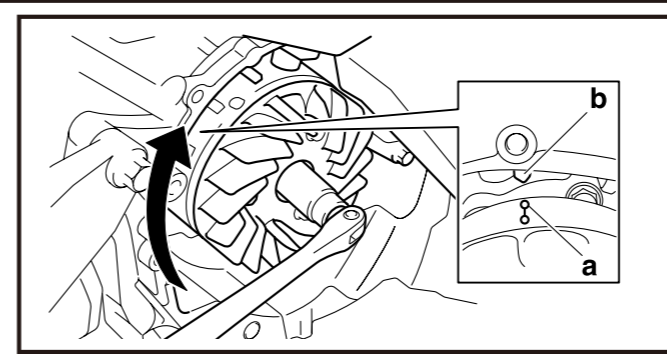

1. 請順時針方向旋轉曲軸。
2. 起動發電機轉子的記號a與右曲軸箱的記號b對齊。

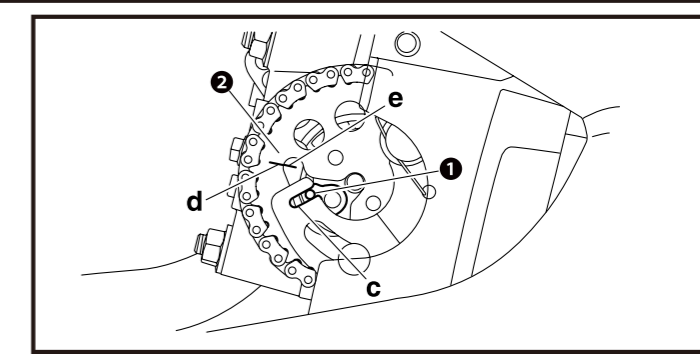

1. 將正時鏈條安裝於凸輪軸鏈輪上，再將凸輪軸鏈輪安裝於凸輪軸上。
  2. 將解壓縮凸輪的銷插入到凸輪軸鏈輪的解壓縮桿的溝槽C內。
  3. 凸輪軸鏈輪的記號d與凸輪軸止擋器板的記號e對齊。
  4. 手按住凸輪軸，將凸輪軸鏈輪螺栓鎖緊。
- ☞ 凸輪軸鏈輪螺栓必須以規定值的扭力鎖緊，以免螺栓鬆動造成引擎損壞。

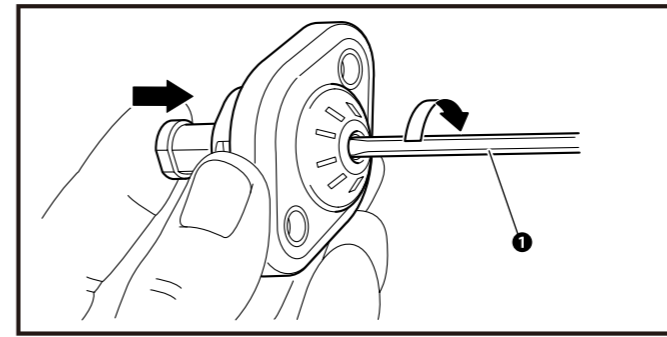

1. 手輕壓正時鏈條張力器桿，使用細小平口起子1順時針方向旋轉，將正時鏈條張力器桿縮入正時鏈條張力器殼內。
- ☞ 確認正時鏈條張力器桿完全縮入到正時鏈條張力器內。

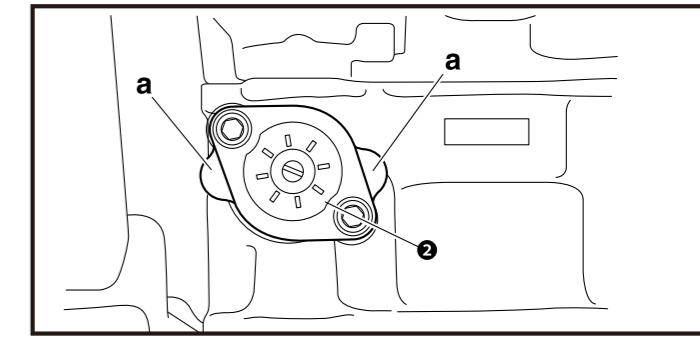

1. 在正時鏈條張力器桿縮入正時鏈條張力器殼內，細小平口起子未放開的狀態下，將張力器墊片及2正時鏈條張力器安裝到汽缸上。
- ⚠ 警告！必須使用新的墊片。
1. 正時鏈條張力器墊片的凸起部a依圖示的方向安裝。
  2. 正時鏈條張力器固定螺栓的螺紋塗佈接合劑。
2. 使用細小平口起子1逆時針方向旋轉，確認正時鏈條張力器桿完全的彈出去。

### 3 DYNO測試曲線圖

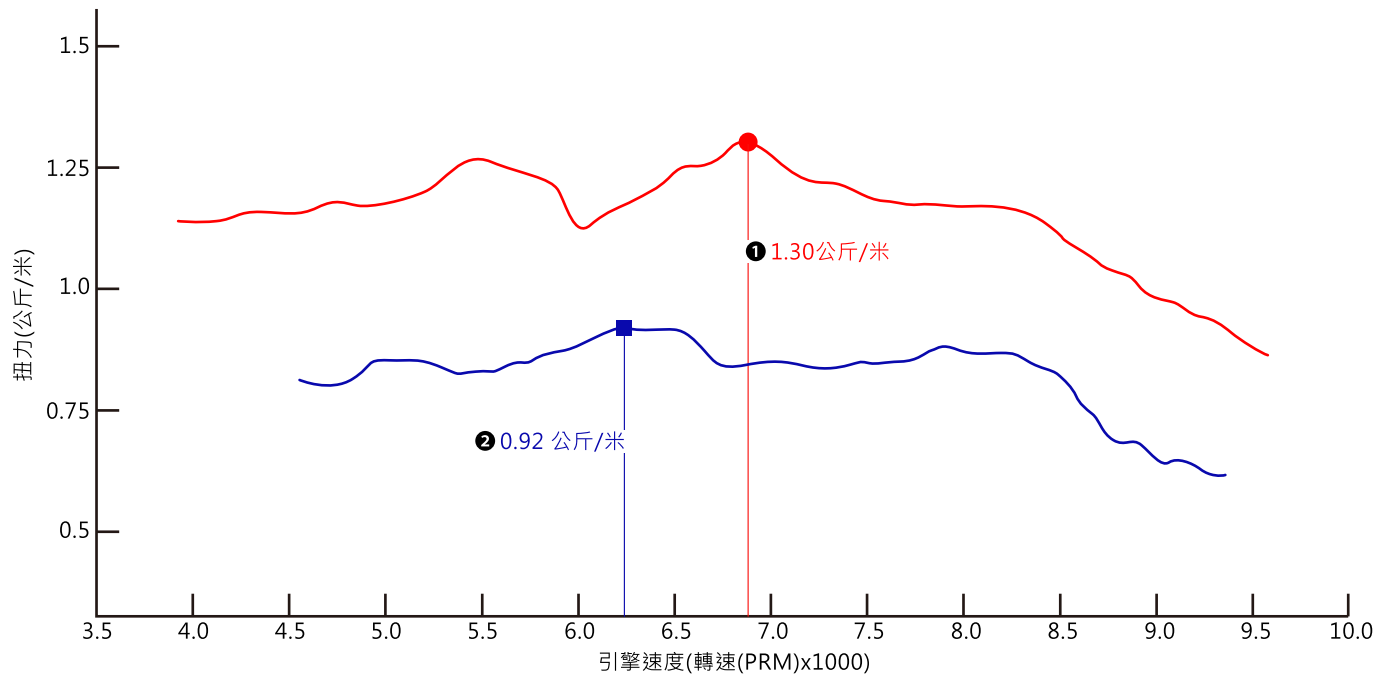
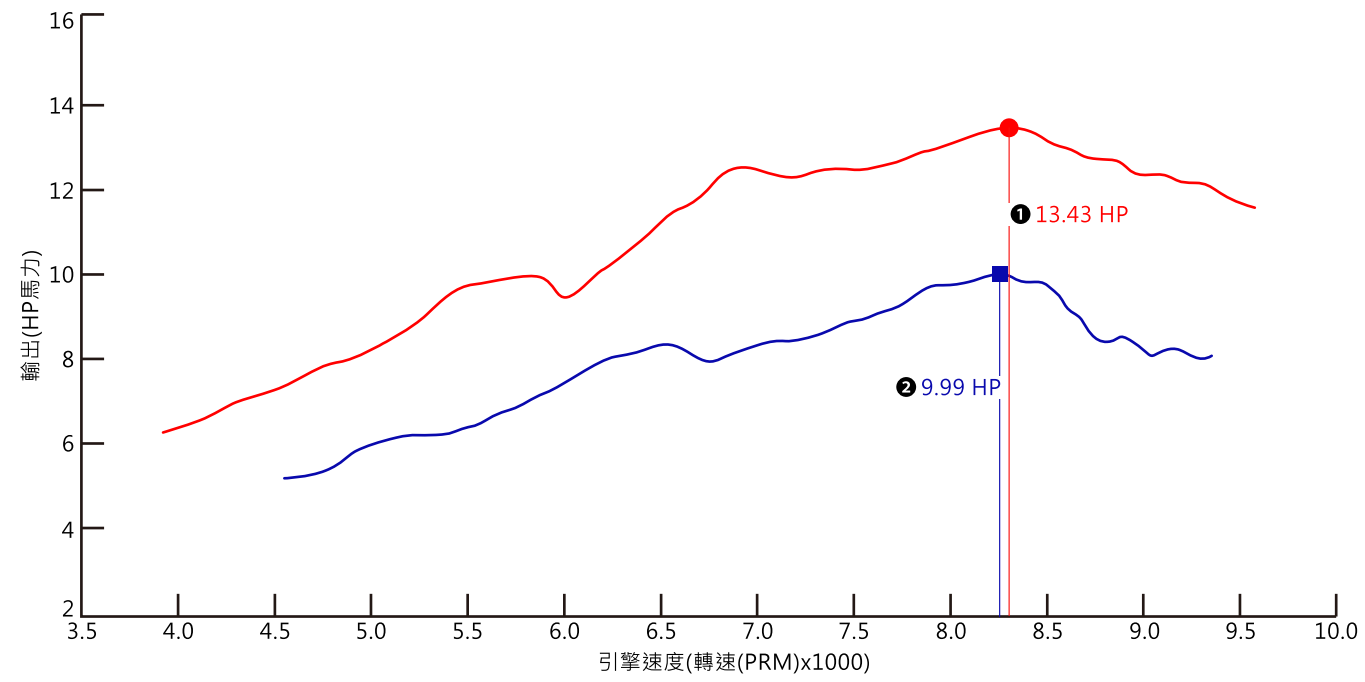

註 ① KOSO汽缸組59 mm+KOSO 活塞。

註 ② 全原廠。

註 六代勁戰-125 / BWS-125 水冷 需更換原廠噴油嘴 120cc。

註 測試結果會因測試環境、氣候有所差異，本測試圖僅供參考。