

INSTRUCTION



● 感謝您購買 KOSO 空燃比表，在此向您至萬分謝意。本產品具有數位液晶表示，配線簡易，操作簡易明瞭，使用便利。使用之前，請您務必詳讀並了解下列的注意事項，並且正確安裝、操作。

⚠ 注意事項

- 本產品可使用CR 2032電池(LCD顯示)或DC 12V電壓(LCD顯示+背光)。使用前，發動引擎熱車一分鐘以上，含氧感知器即可達正常偵測狀態。
- 本產品僅適用於4行程汽油引擎，其它型式引擎不可使用。(例如：二行程引擎或柴油引擎。)
- 安裝本產品請使用內附之訊號連接線，勿自行更改其它型式配線造成電磁波干擾。
- 安裝本產品，請務必參照使用手冊安裝說明，避免安裝錯誤造成損壞，一概由消費者自行負責。
- 取用時請勿拉扯配線，防止有脫落或接觸不良的情形發生。配線端子請勿施以外力破壞或修改。
- 請勿自行拆解或改裝，使用手冊沒有說明的部份，以免導致本產品受損。
- 內部檢查或維修，應由本公司或各地經銷商，指定合格服務人員負責。

◎ 符號說明：

註 表示某些程序步驟，由此註解中更容易了解。

⚠ 表示某些程序必須注意，以避免影響安裝品質。

⚠ 警告! 表示某些程序必須遵守，以避免傷及本人、他人或車輛。

⚠ 注意! 表示某些程序必須遵守，以避免傷及車輛。



按壓一次

按壓三秒

1 配件

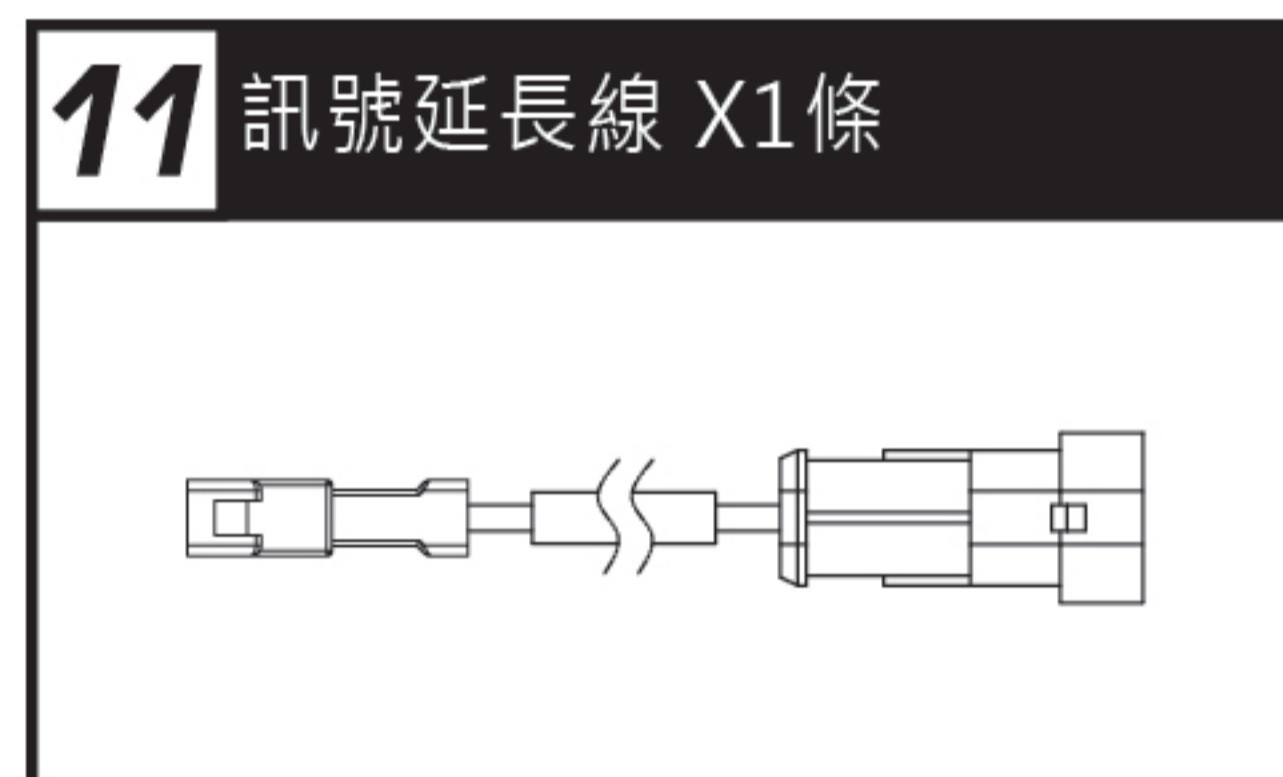
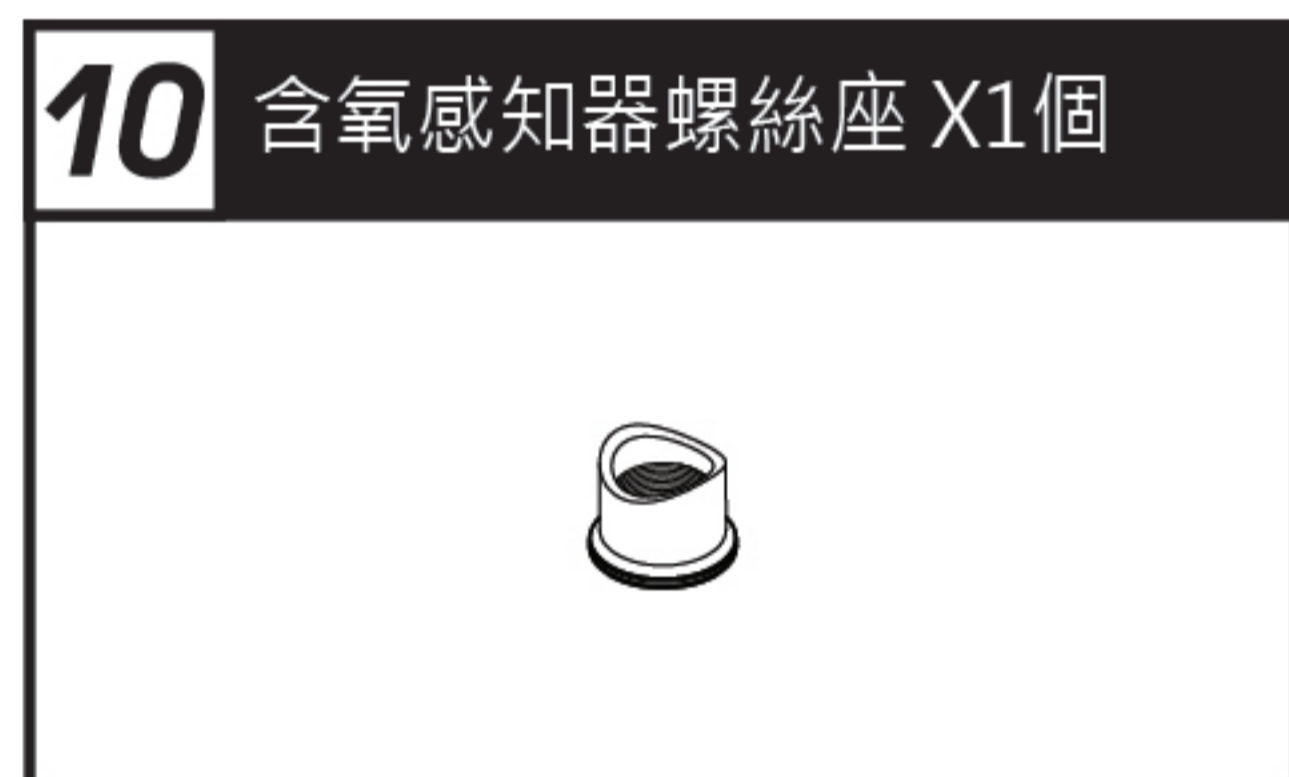
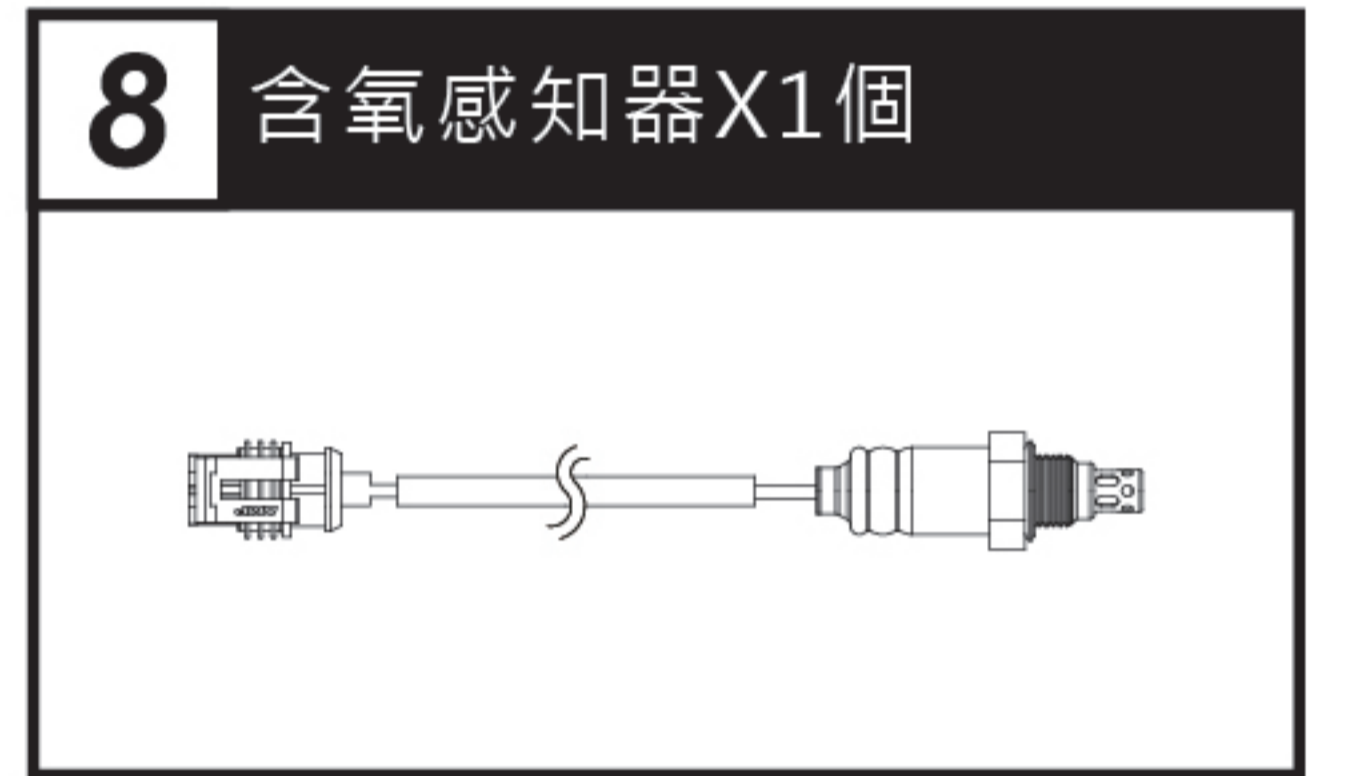
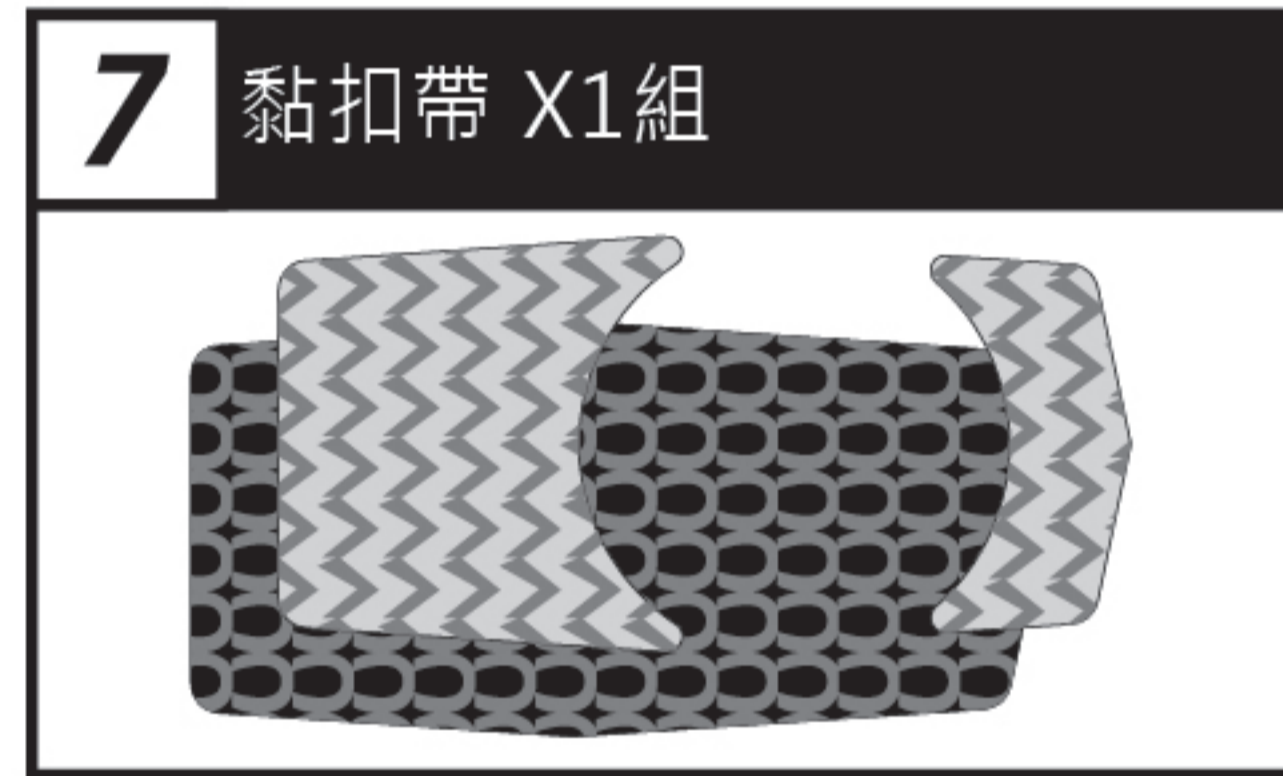
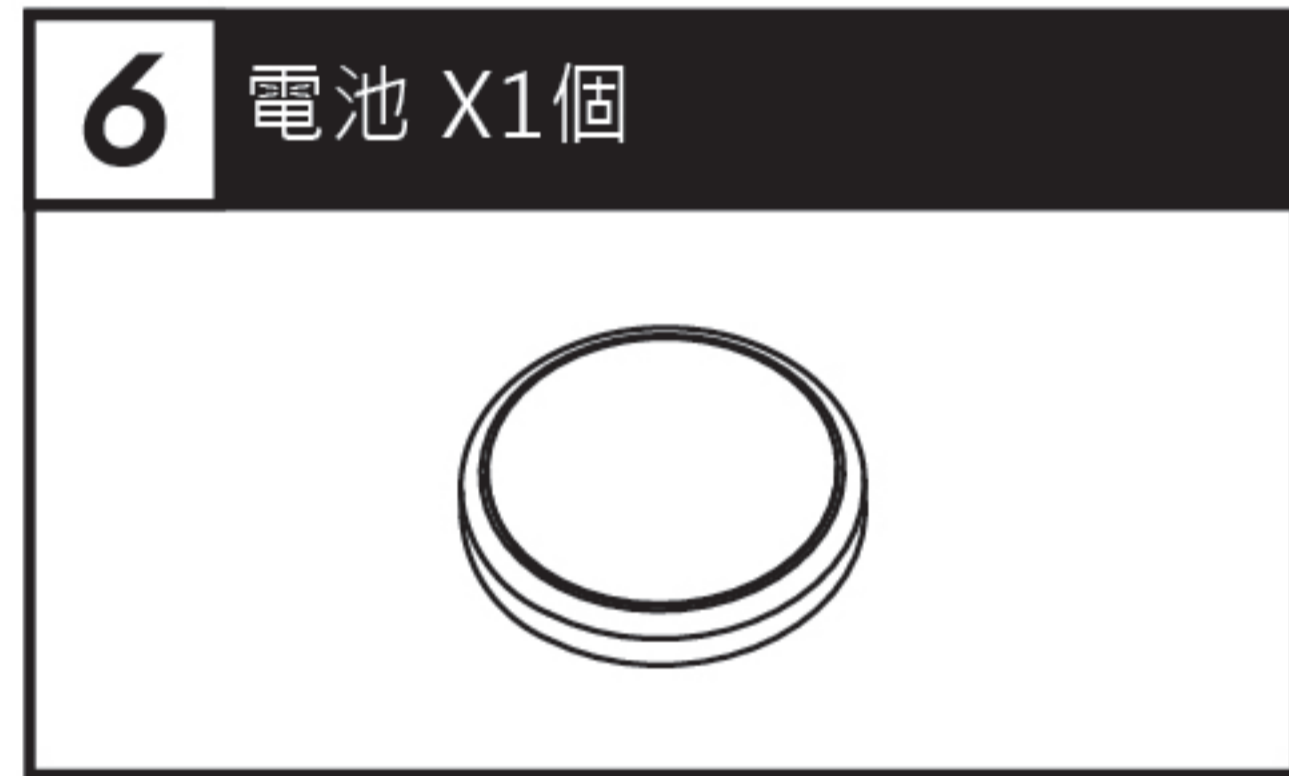
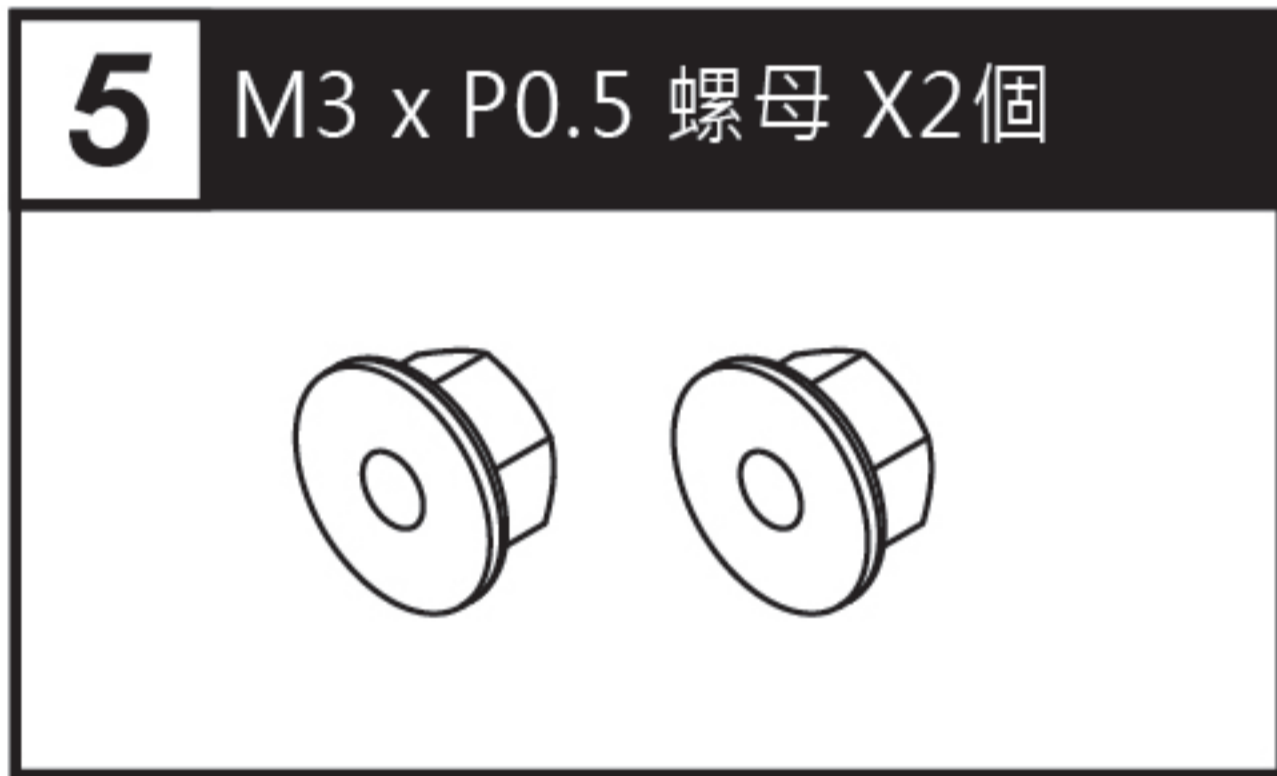
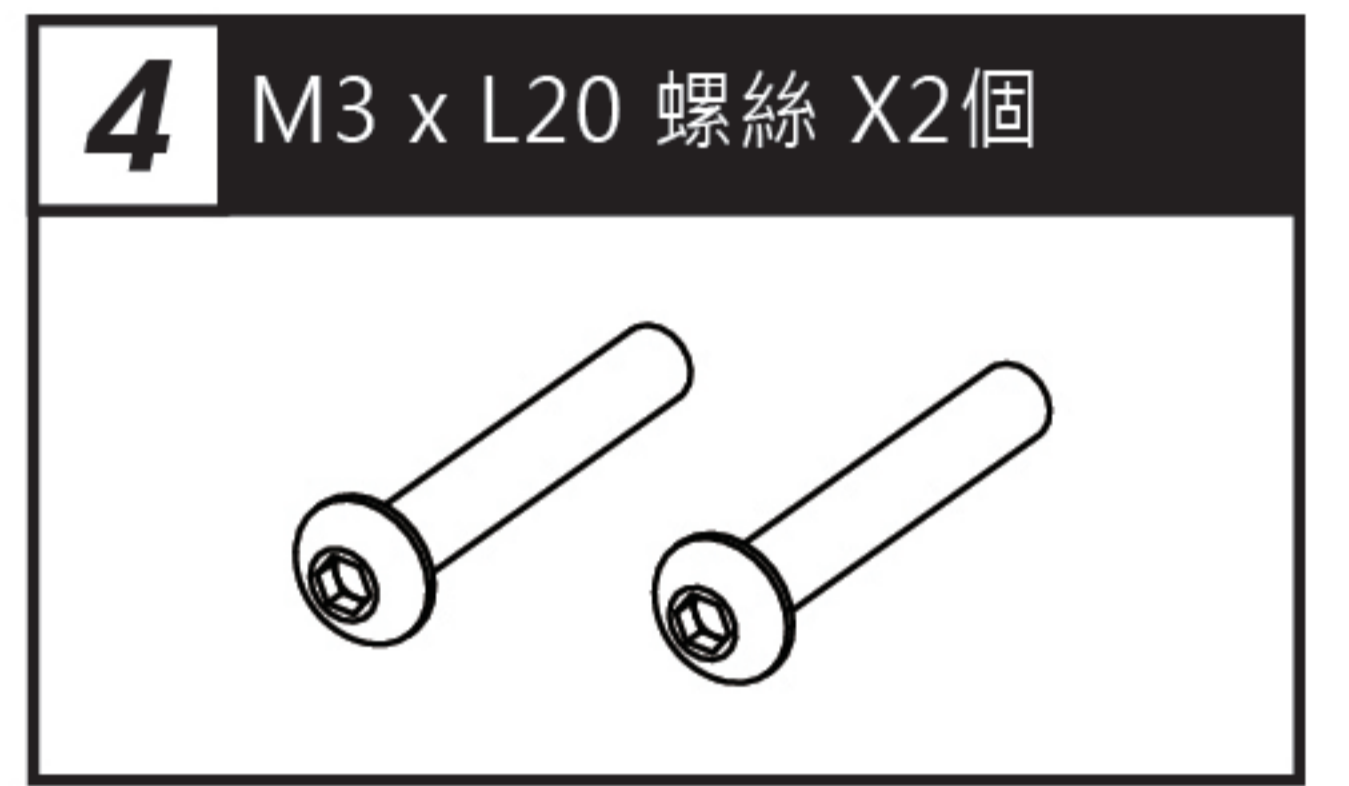
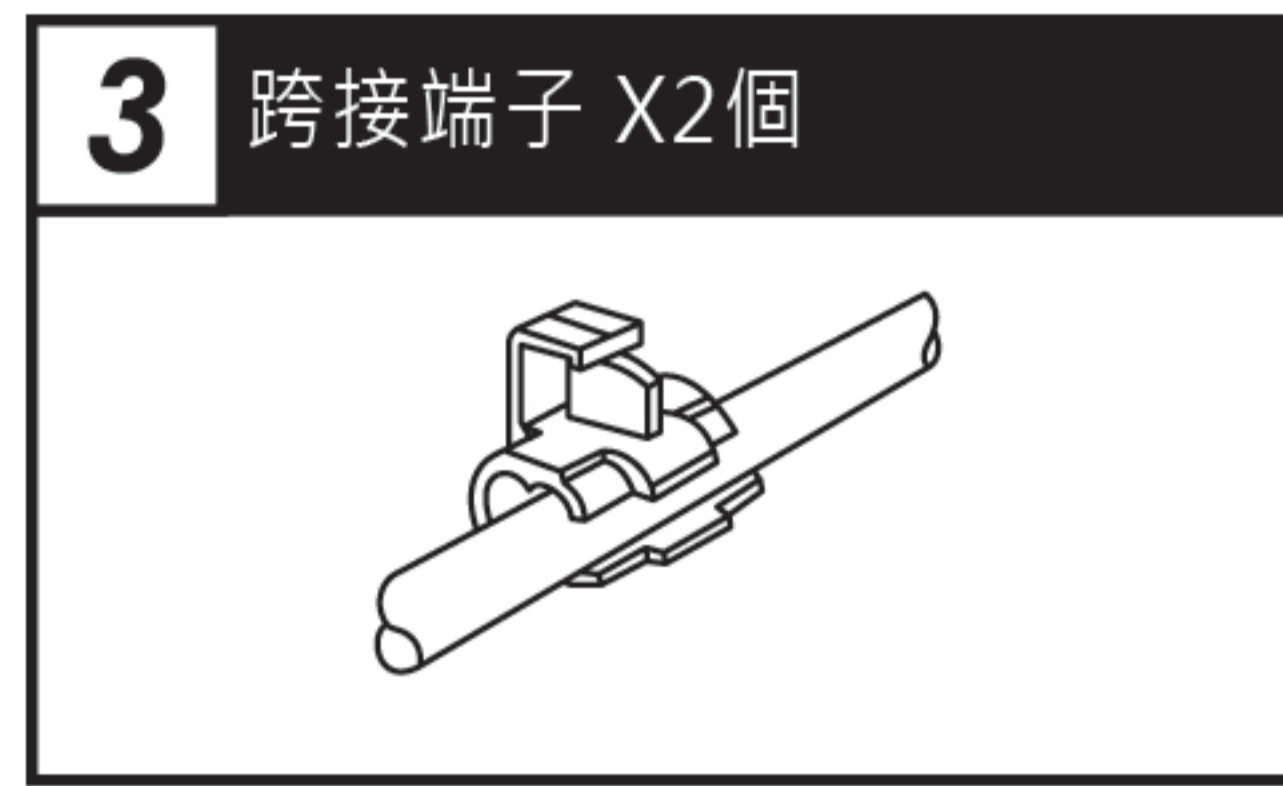
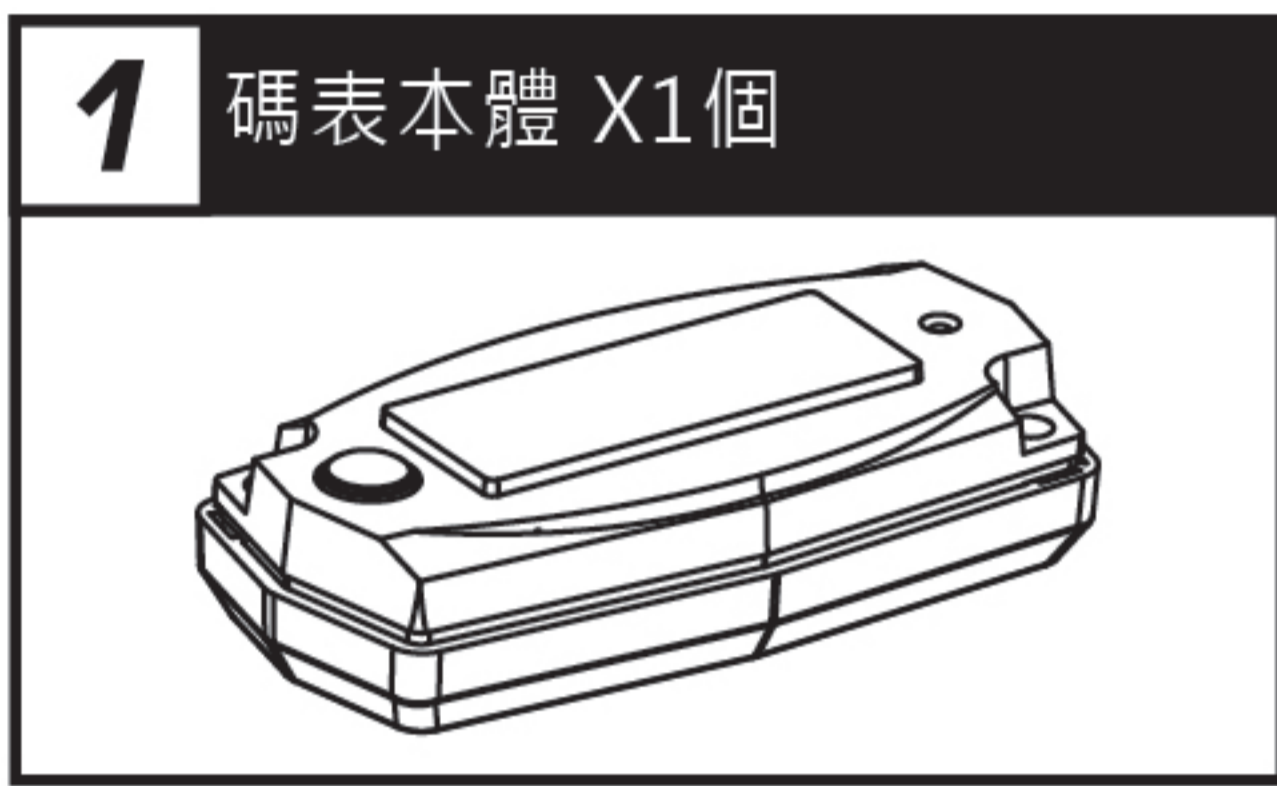

註 請確認上列配件是否齊全，如果您發現配件不齊全，請盡快與經銷商取得聯繫。

1-2 選購配件

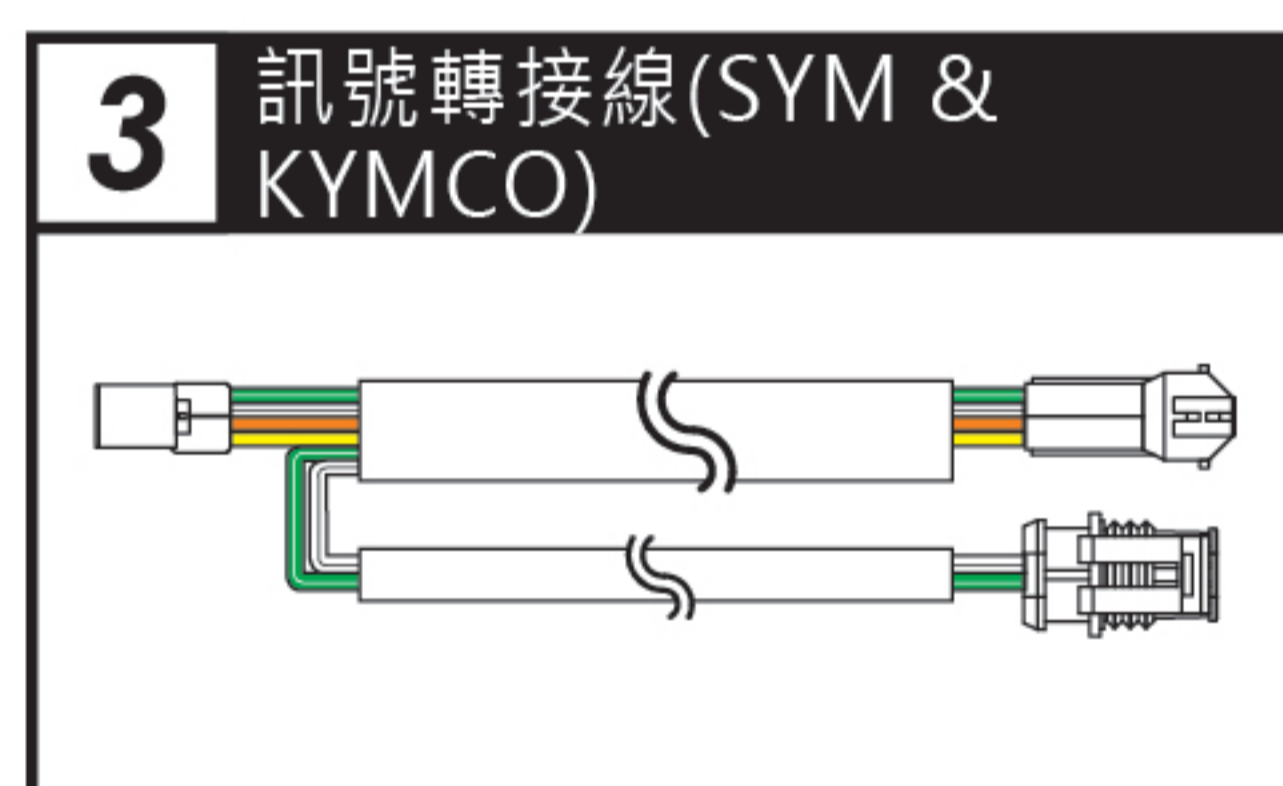
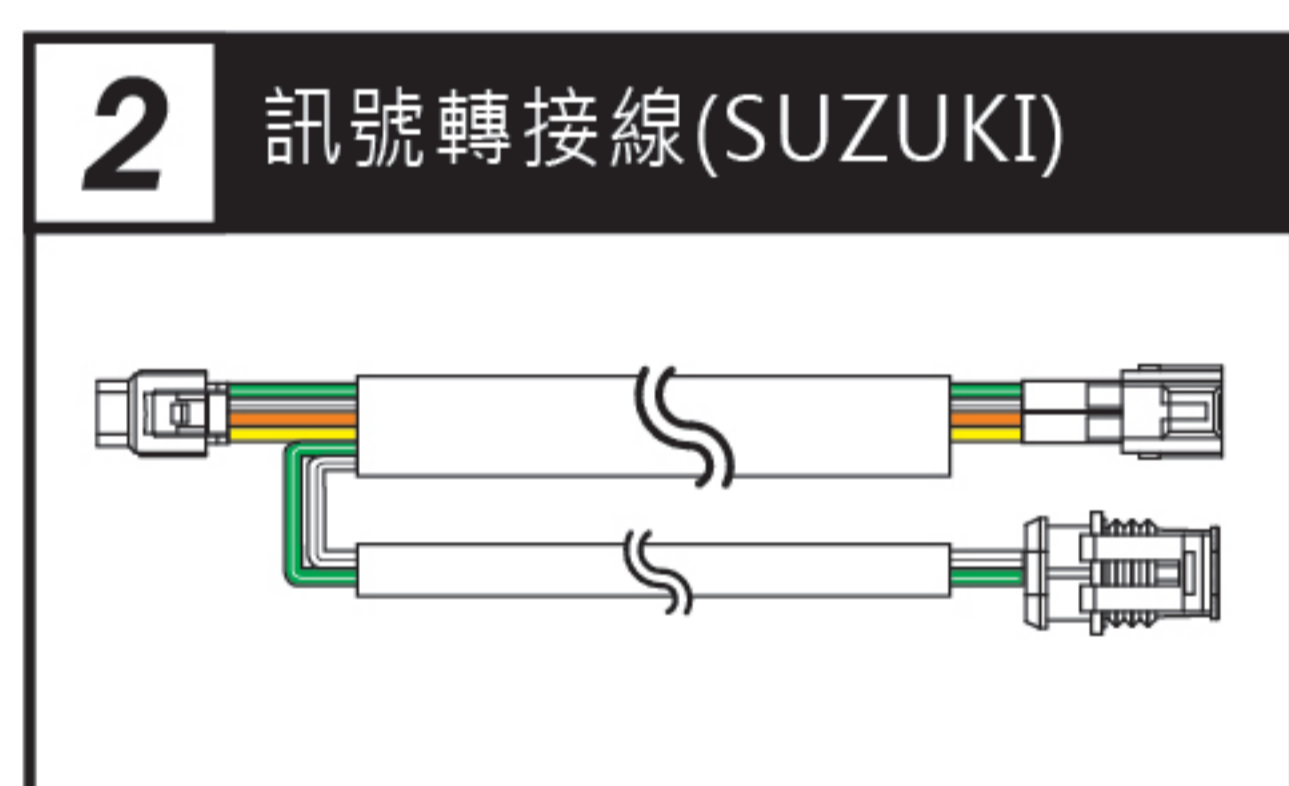
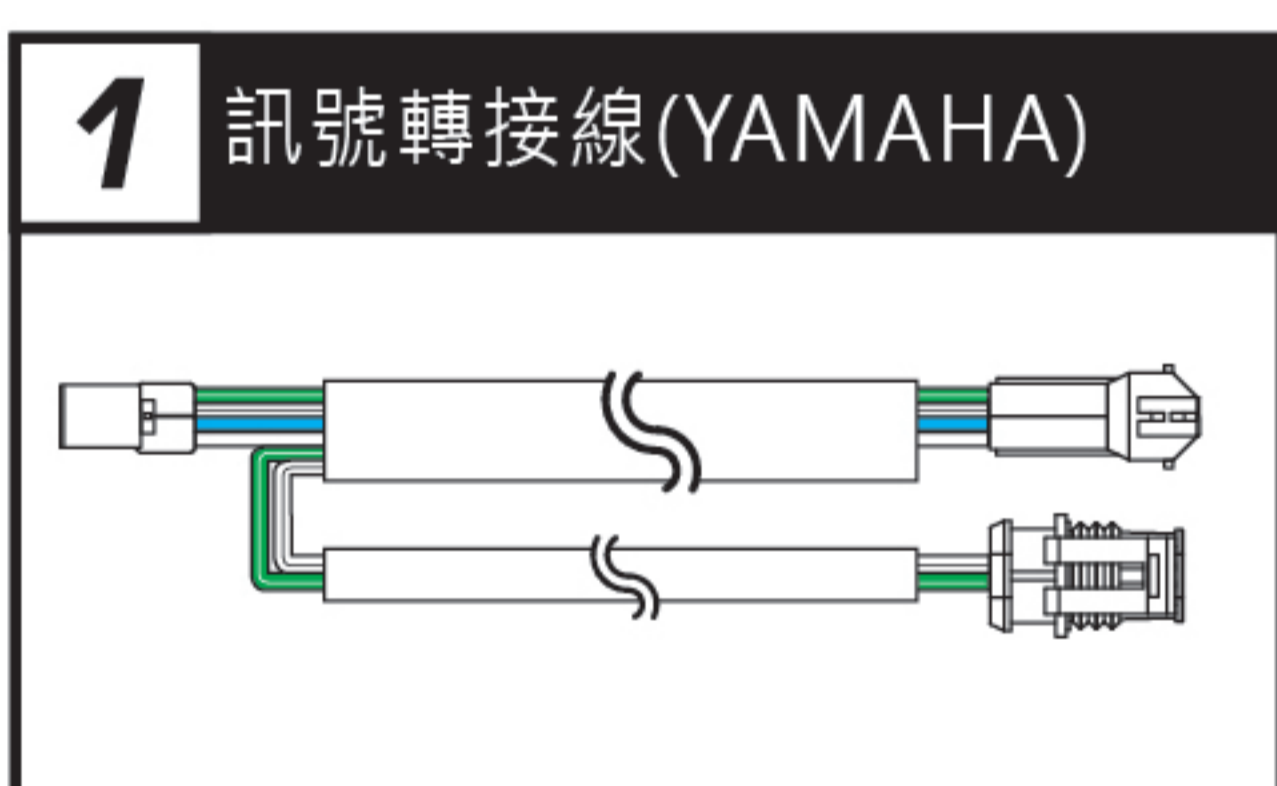

2-1 安裝說明

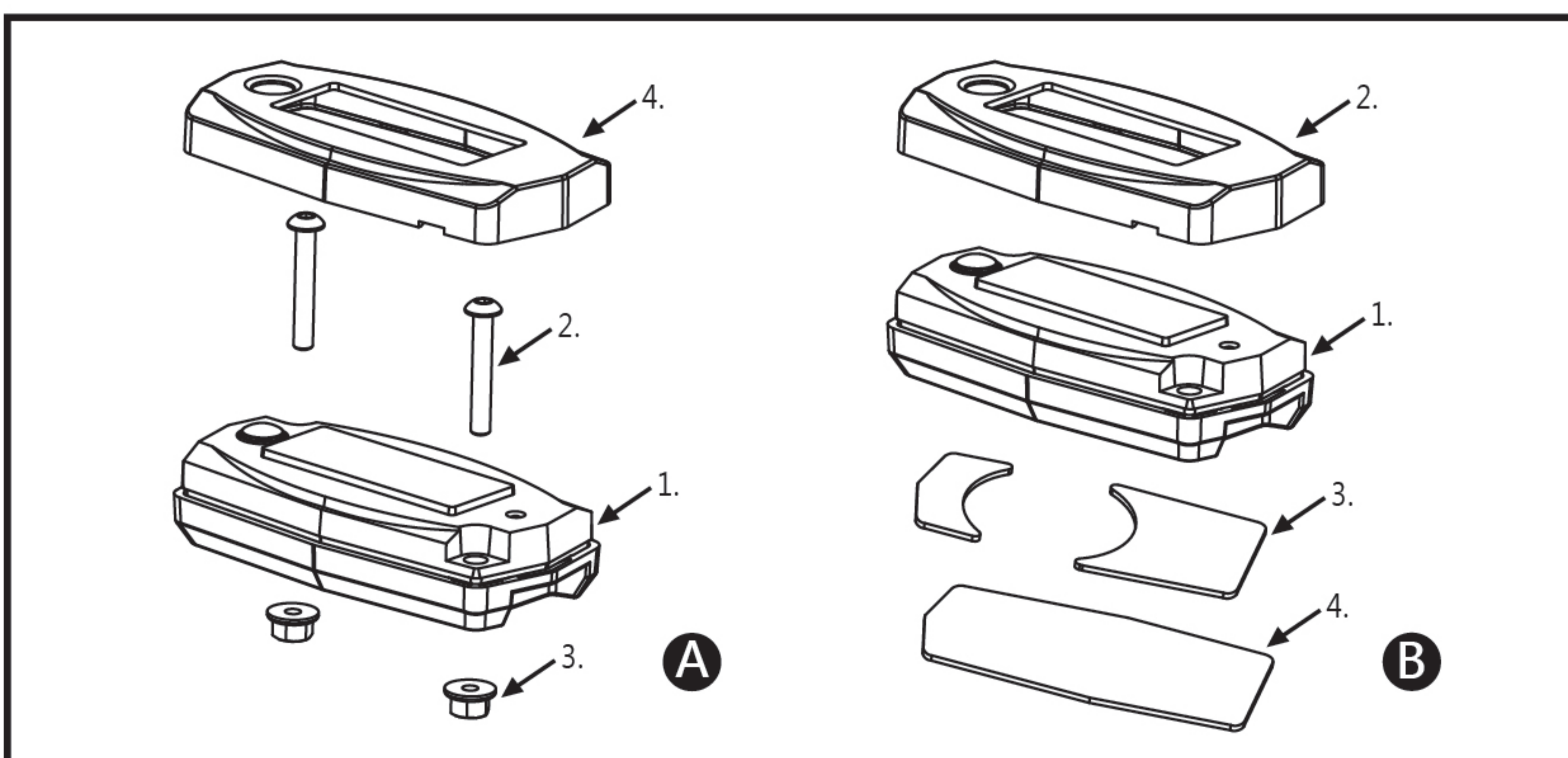

使用時，請依下列順序進行

- A**
1. 碼表本體(配件1)
 2. 螺絲(配件4)
 3. 螺母(配件5)
 4. 裝飾蓋(配件2)
- B**
1. 碼表本體(配件1)
 2. 裝飾蓋(配件2)
 3. 黏扣帶-公(配件7)
 4. 黏扣帶-母(配件7)

註 可自行選用A或B的安裝方式。

2-2 配線安裝說明

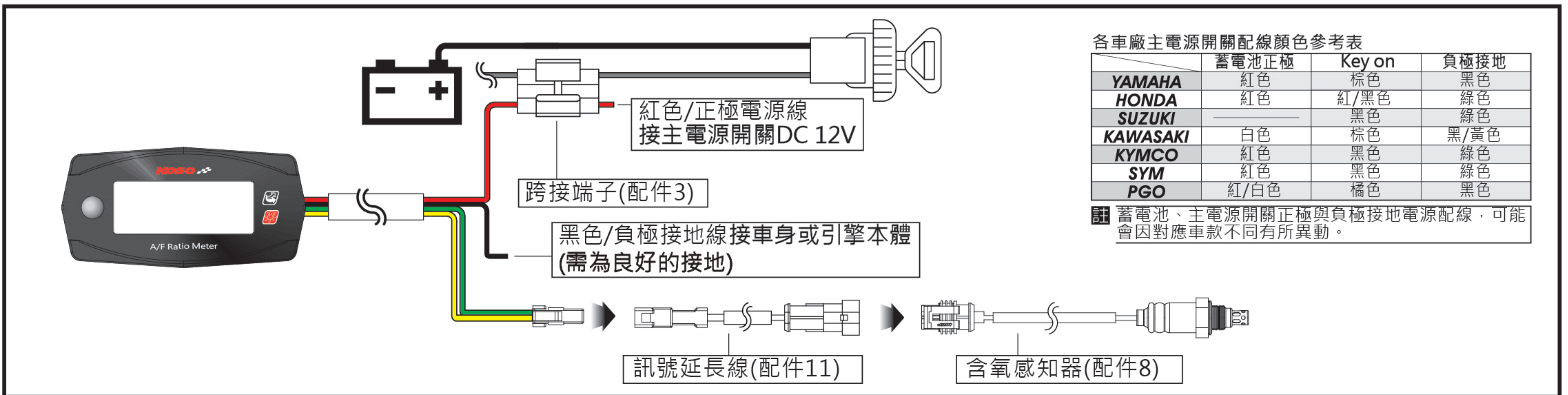

2-3 功能說明

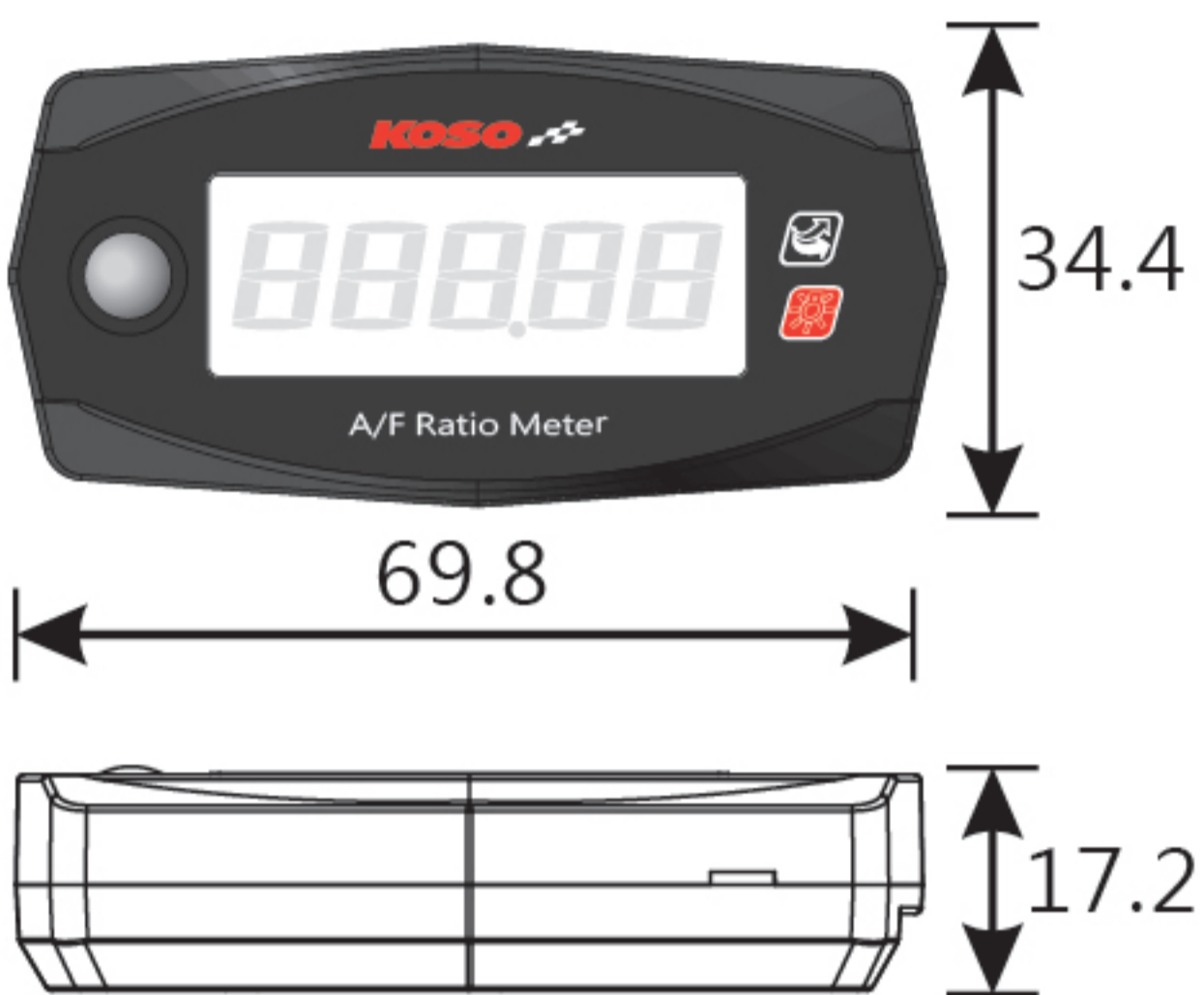

● 空燃比	顯示範圍：12.2~17.2、顯示單位：0.1
● 背光使用電壓	DC 12V
● 電池型式(LCD顯示)	CR 2032
● 電池耗電量	連續使用約 450 小時(在電池容量250 mAh下)
● 本體使用溫度範圍	-10~60°C
● 防水等級	JIS D 0203
● 本體尺寸	W69.8 X L34.4 X H17.2 mm
● 本體重量	約 47.6g

註：設計和規格有所變更，恕不另行通知。

2-4 含氧感知器安裝說明

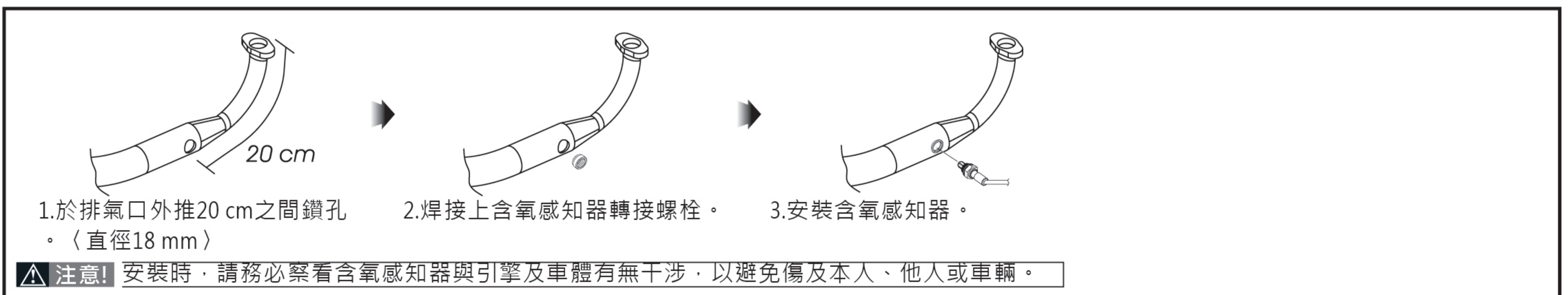

2-5 電池安裝說明

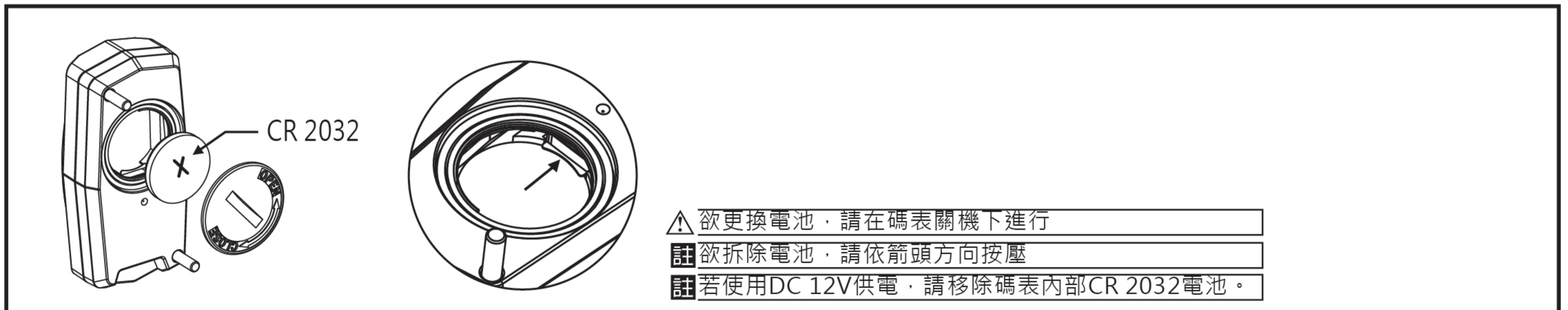

3 功能說明



- 開機：長按按鍵三秒。
- 開機畫面，顯示目前空燃比值。
- 圖例：目前空燃比值為 14.7。
- 關機：
 - 1.使用CR 2032電池時，長按按鍵三秒關閉關機。
 - 2.使用車上永久電源時，碼表會在關閉鎖頭電源時直接關機。
- 空燃比過薄
畫面顯示-L-，表示空燃比值高於17.2，已超出偵測範圍。
- 空燃比過濃
畫面顯示-A-，表示空燃比值低於12.2，已超出偵測範圍。
- 未連接含氧感知器，
畫面顯示---

▲ 警告！當拆除空燃比碼表不使用時，請一併將空燃比訊號轉接線拆除，以免管線進水而傷及本人、他人或車輛。

4 故障排除基本事項

操作或功能有故障的時候，請先檢查下列項目。如果仍無法正常操作的話，請再與經銷商或本公司聯絡。

症狀-1	原因/檢查	症狀-2	原因/檢查
碼表沒有顯示或顯示錯誤。	<ul style="list-style-type: none"> ● 可能是電池電力不足 →請更換電池(CR 2032) ● 可能是電池裝反 →請確認電池極性方向 	KEY OFF的狀態，碼表螢幕畫面未消失。	<ul style="list-style-type: none"> ● 可能是未移除CR 2032電池 →請長按按鍵三秒，確認碼表是否關機。

※以上檢查後，如無法解決問題，請與經銷商或本公司聯絡。